

N-0413 - Cocherón con cubierta "diente de sierra" Escala N (1:160)



Despiece

Instrucciones de montaje

Planos

1 - Despiece

Cartón corrugado 0,4 mm

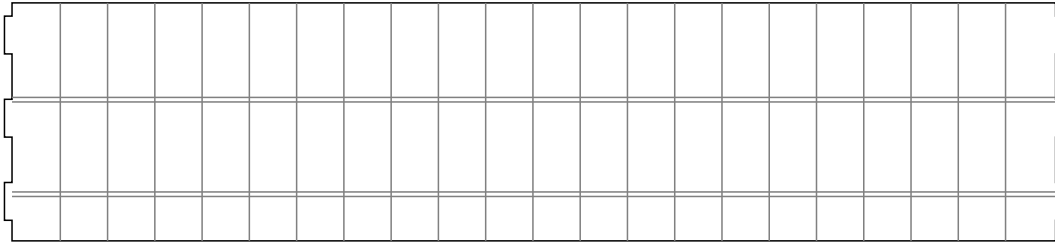

5 x 5 unidades

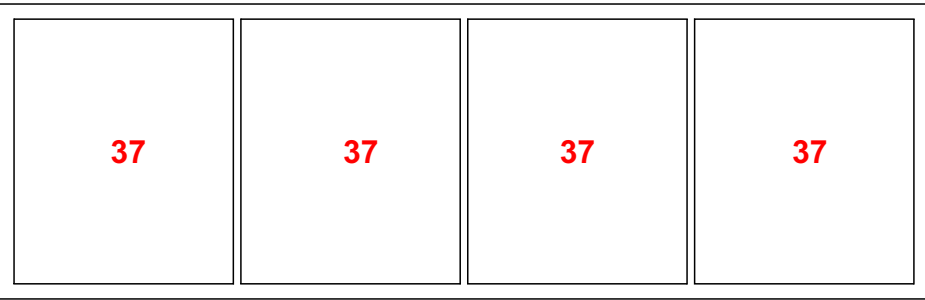
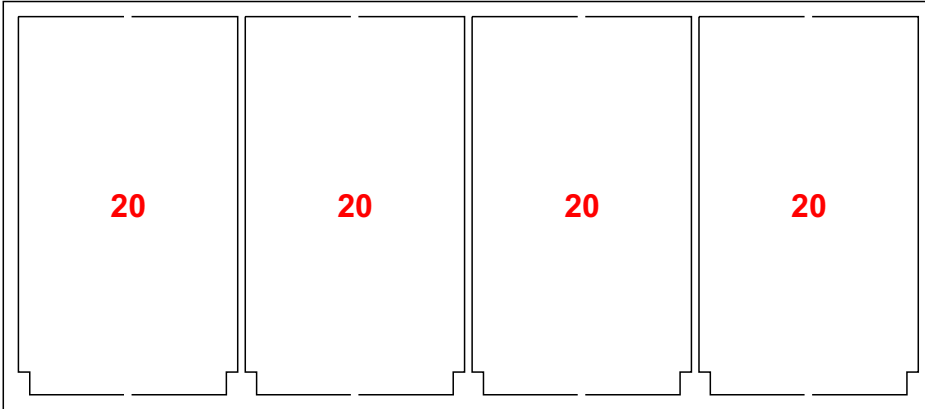

Cartón 2 mm

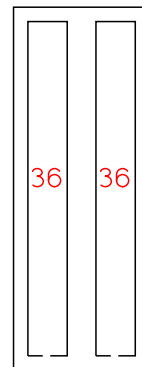
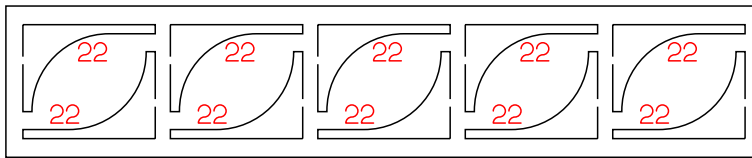
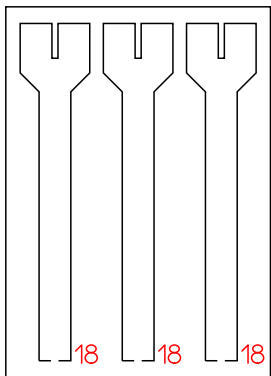

Cartón 1,5 mm

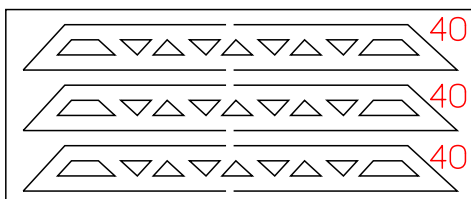

Cartón 1 mm

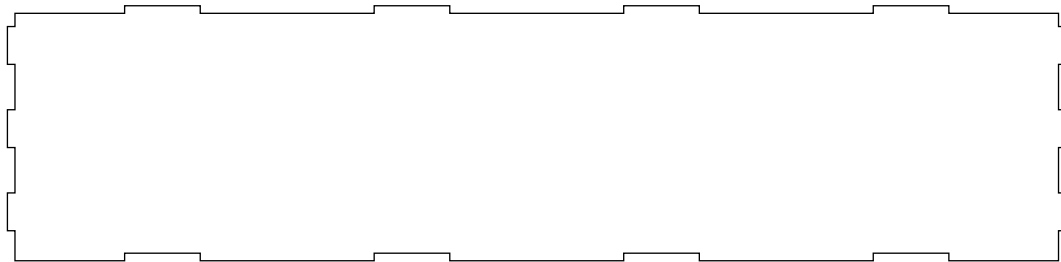
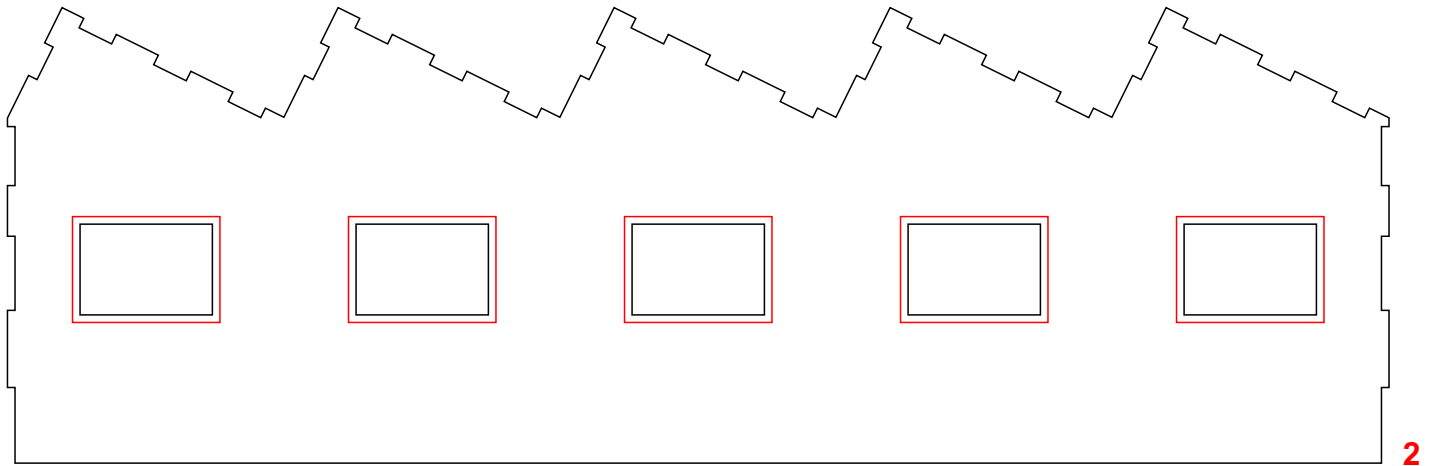
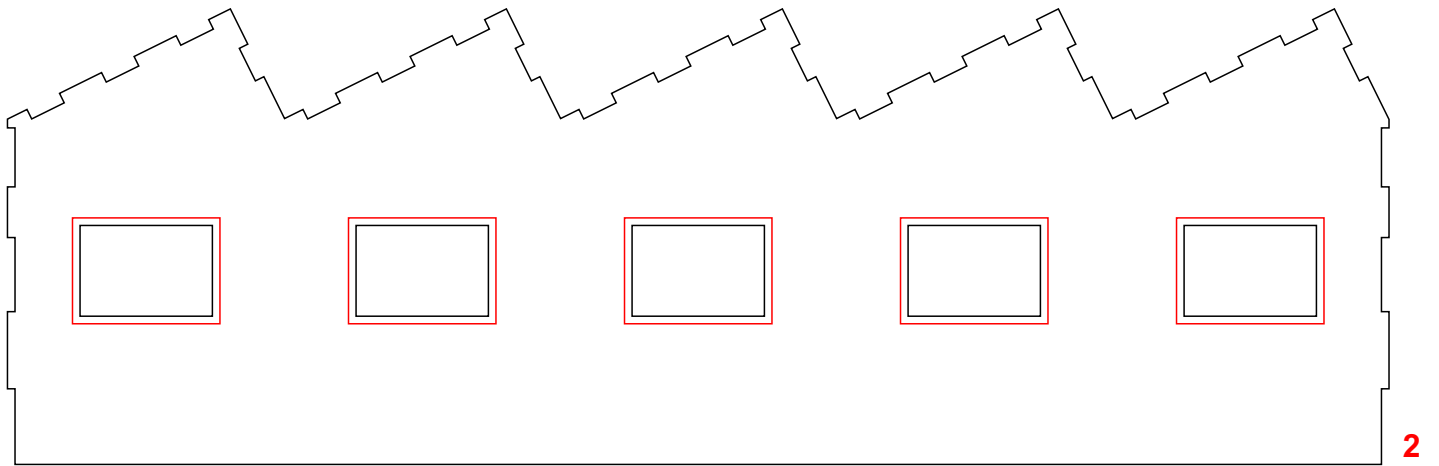
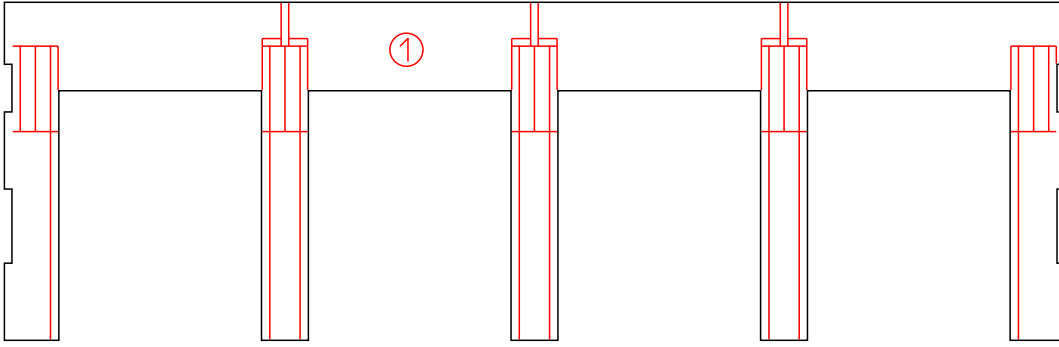

4 - x4 uds.

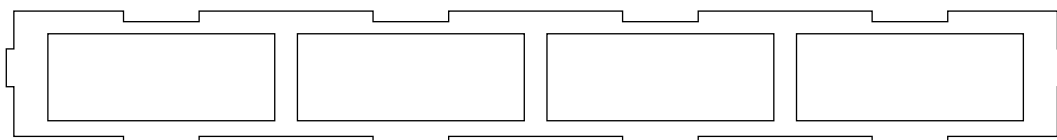

9 - x4 uds.

Cartón 1 mm

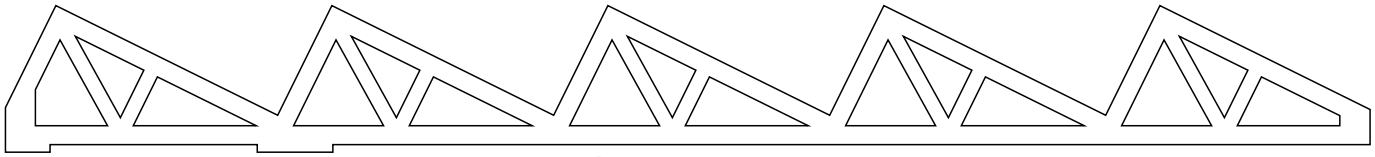

17 - x3 uds.

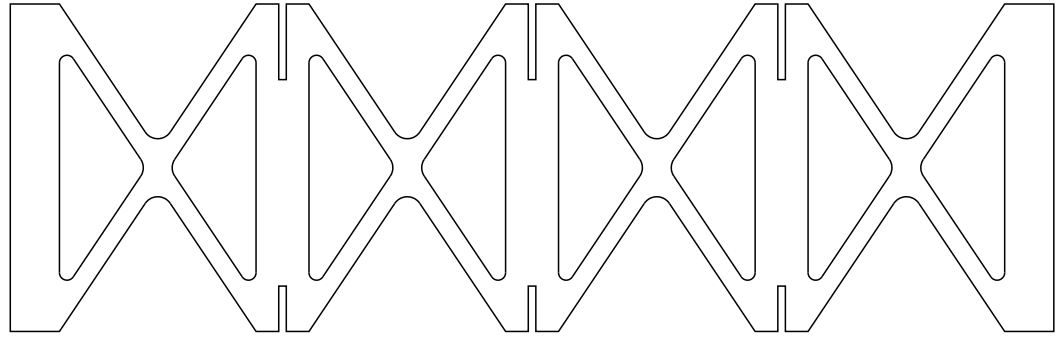
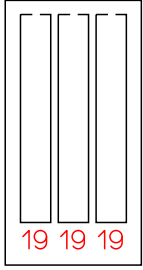

23

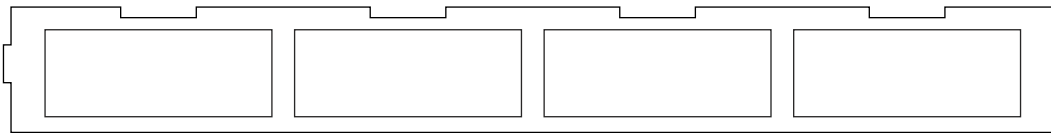
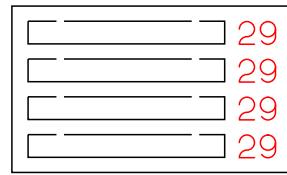
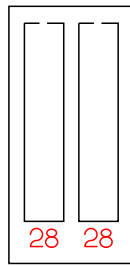
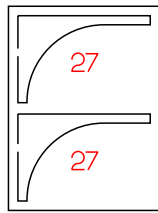
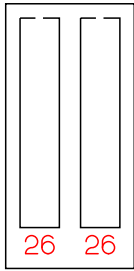
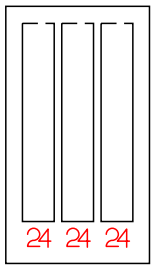
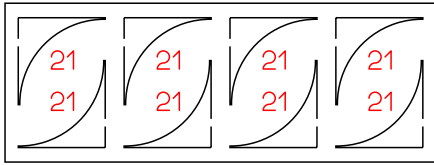

30

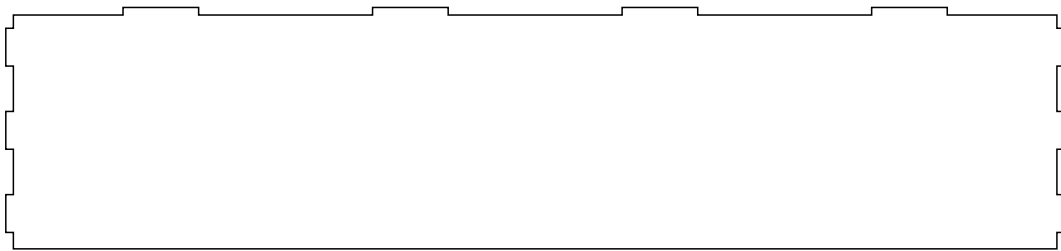

33

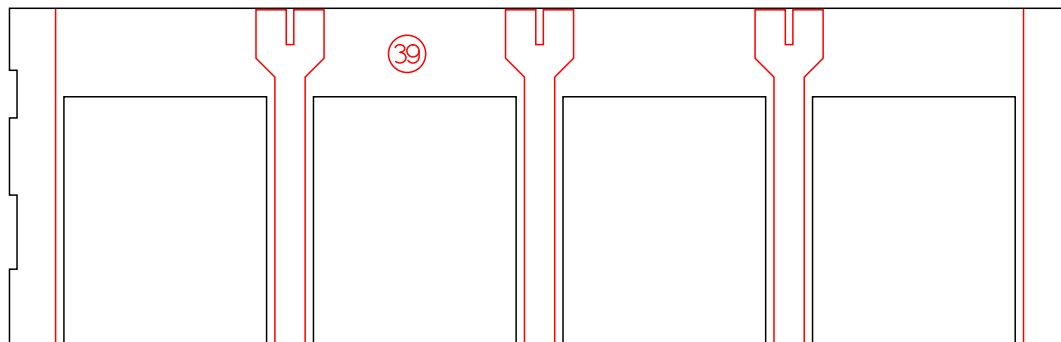

39

Cartón 0,5 mm

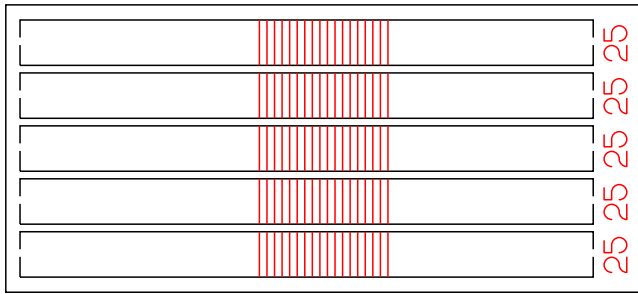

Cartulina gris 0,25 mm

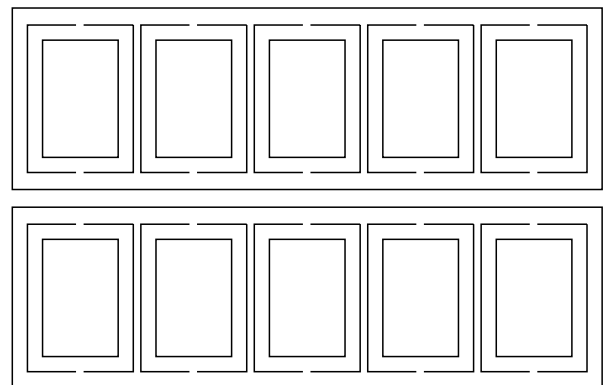
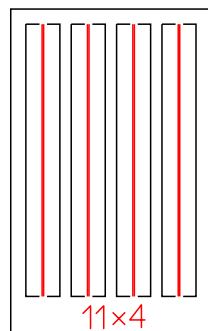
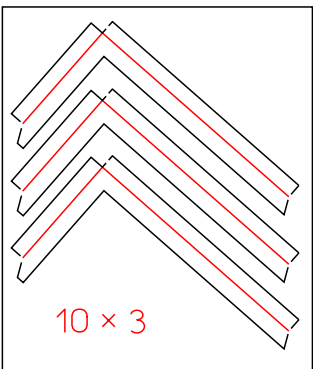
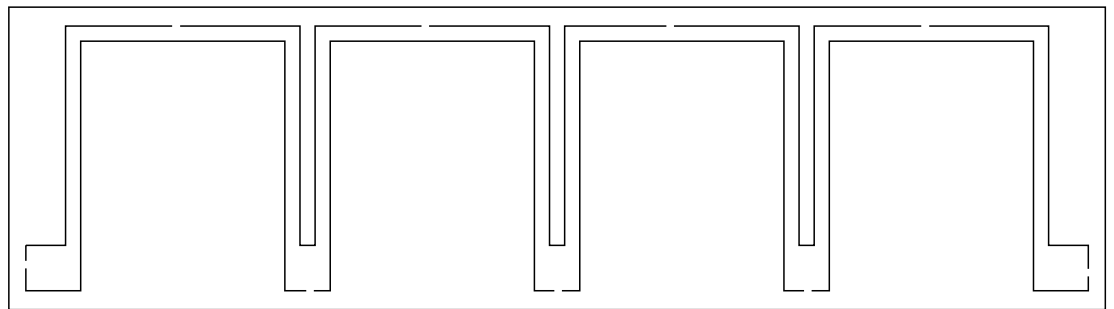
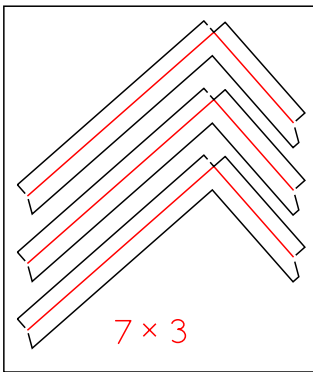
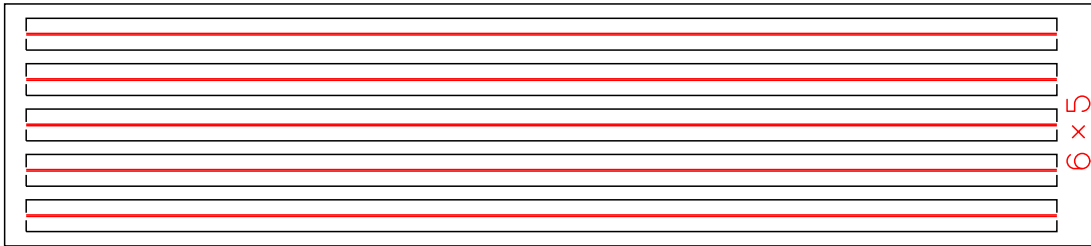
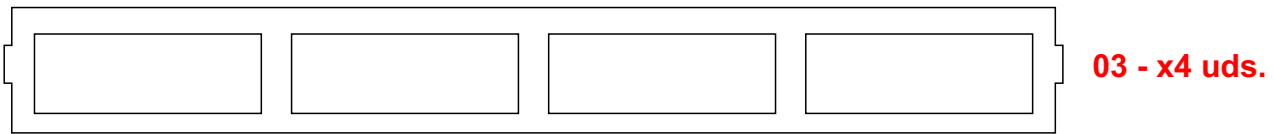

Cartulina gris 0,25 mm

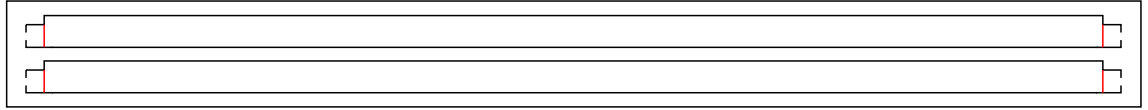

BL20-C025G
14-C025Gx2

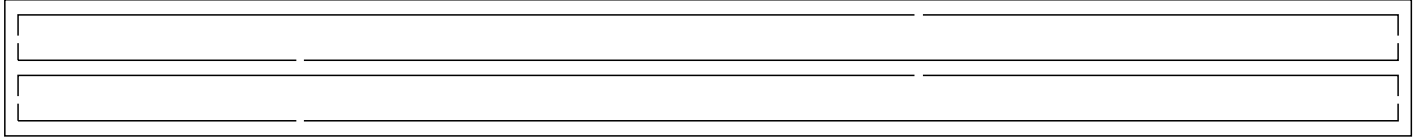

BL21-C025G
15-C025Gx2

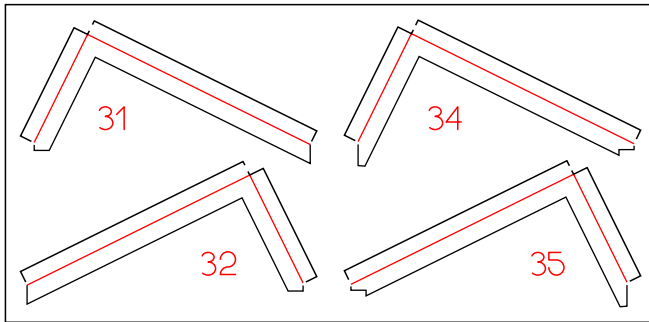

BL22-C025G

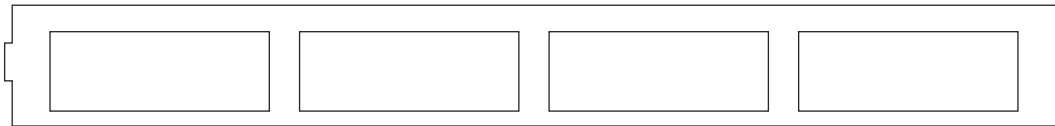

38-C025G

Acetato trasparente

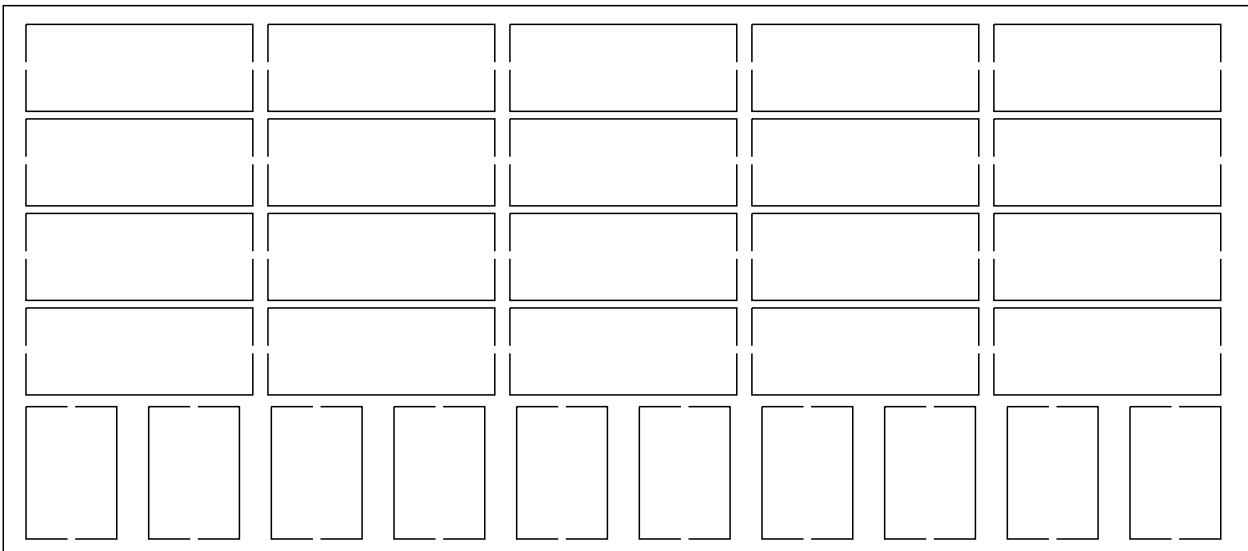

BL23-ACT
12-ACTx10 16-ACTx20

2 - Manual de montaje

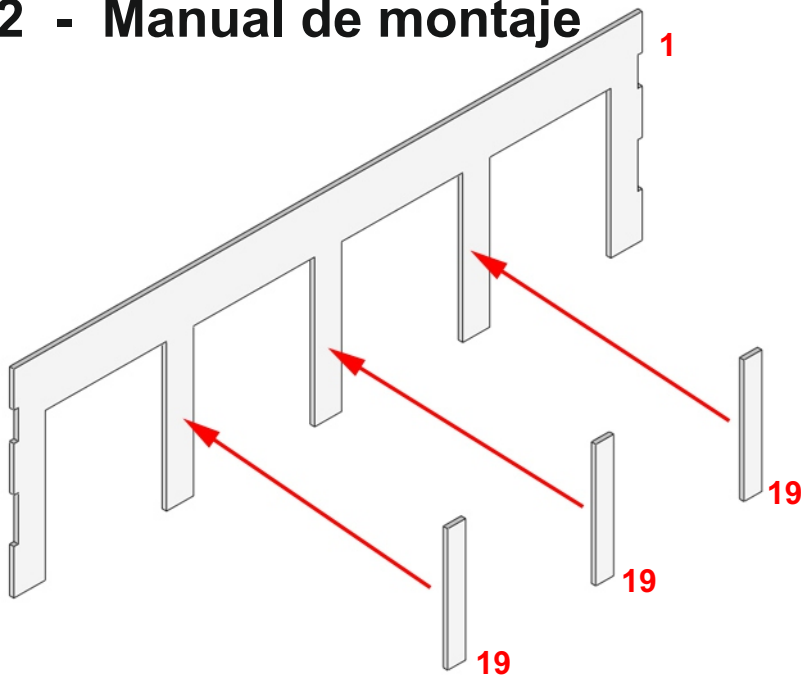

Empezar el montaje con la fachada principal, pieza número 1 por el interior, donde hay unas líneas marcadas, que servirán para ubicar correctamente las siguientes piezas.
Pegar las 3 piezas número 19 centradas en las tres patas centrales de la fachada.
En esta cara, encontrará unas líneas marcadas que le servirán para ubicar correctamente estas piezas y las siguientes.

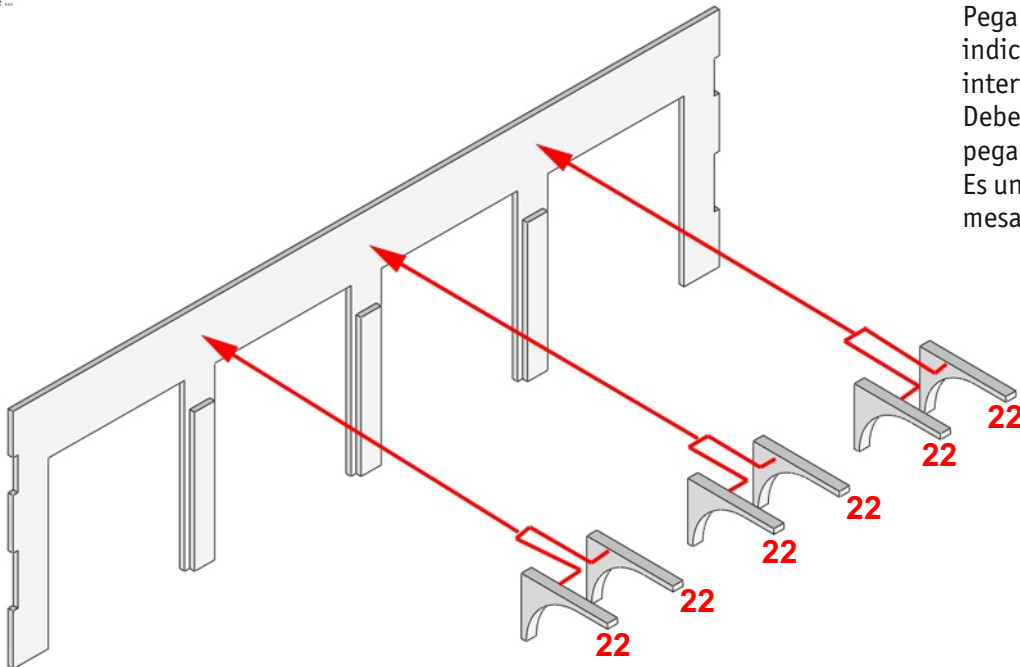

Pegar las piezas número 22 por pares según se indica en el gráfico y luego cada par por el interior de la fachada delantera (1).
Deben sobrar 4 unidades de la pieza 22 que se pegarán más tarde.
Es una buena idea apoyar la fachada sobre la mesa para pegar las piezas.

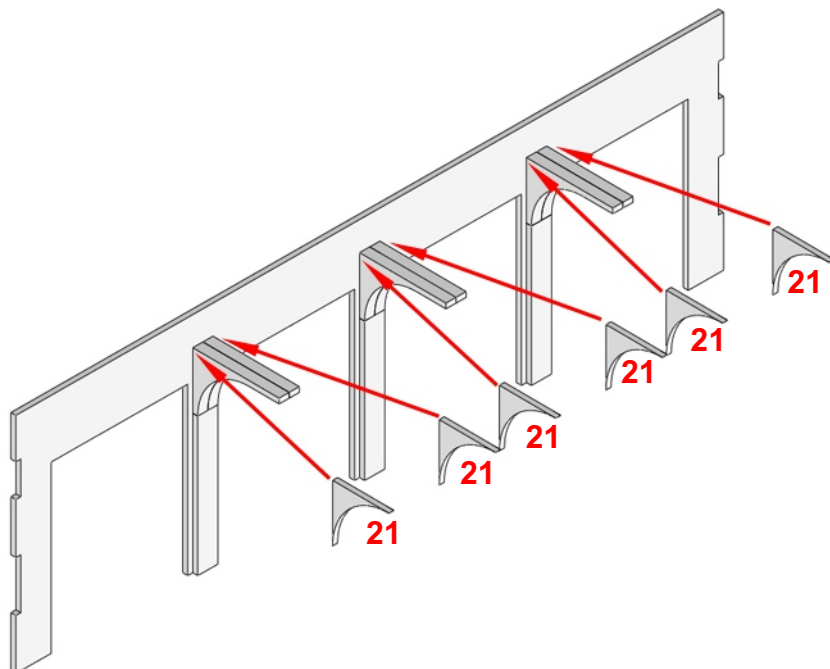

Pegar las piezas número 21 según se indica en el gráfico.
Deben sobrar 2 unidades de la pieza 21 que se pegarán más tarde.
En las imágenes inferiores puede ver el detalle de estas uniones.

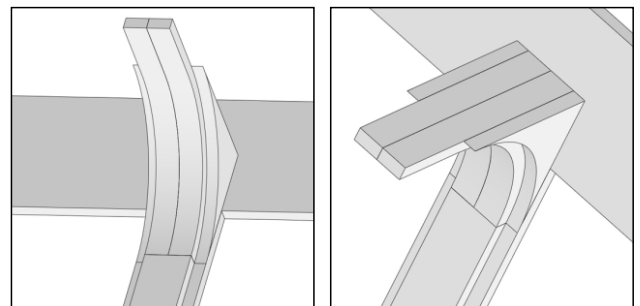

Este es el aspecto que debe tener ahora la fachada principal, vista por el lado interior.

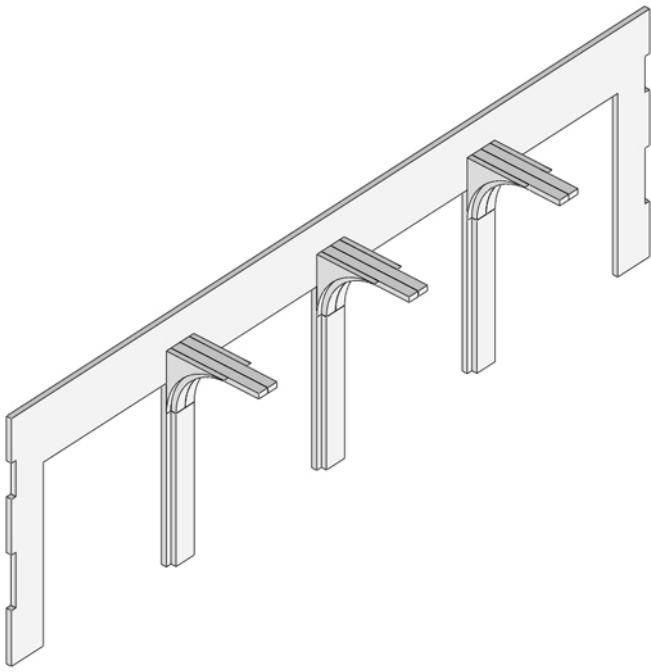

Seguir el montaje con la fachada trasera, número 39. Igual que la fachada principal, por el lado interior están marcadas las líneas donde pegar las 3 piezas número 18

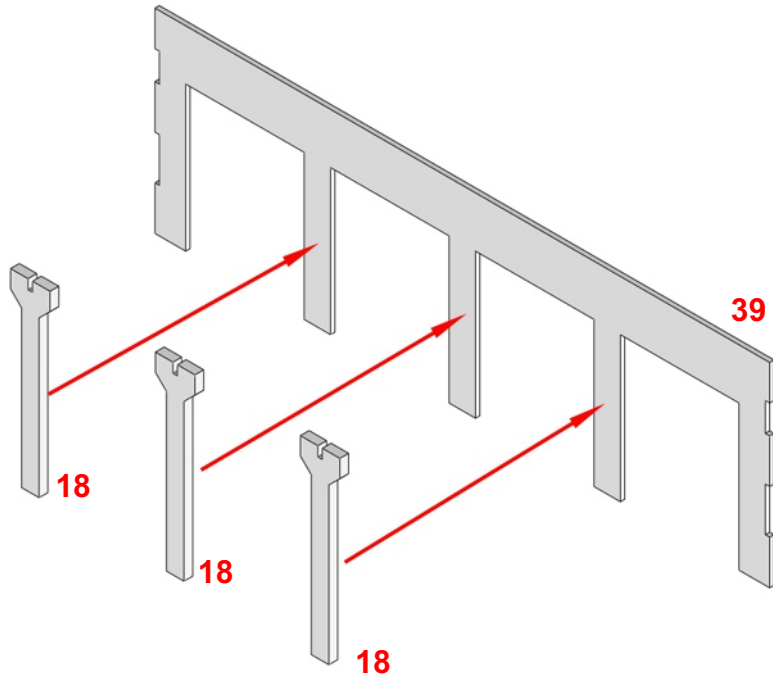

Este es el aspecto que debe tener ahora la fachada trasera, vista por el lado interior.

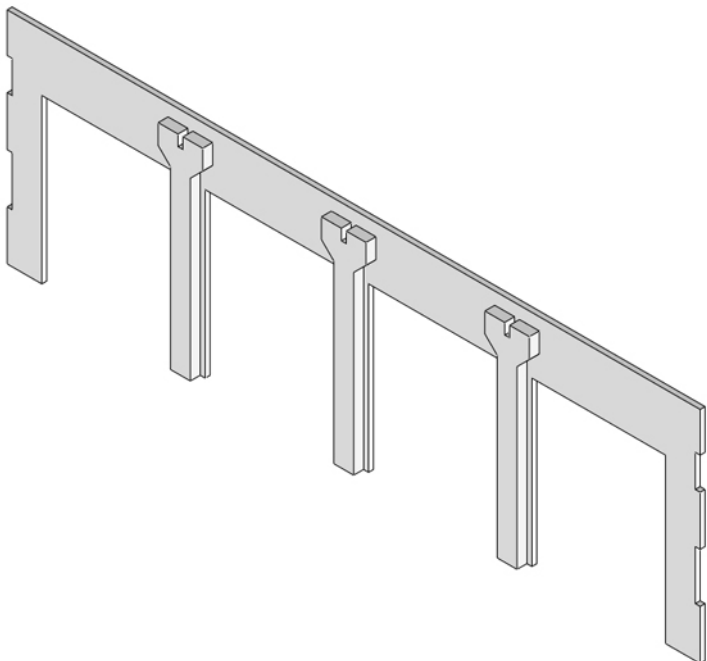

Unir las cuatro paredes perimetrales según muestra el gráfico.
¡ATENCIÓN!, los marcos grabados en las ventanas de los laterales deben quedar hacia el EXTERIOR del edificio.

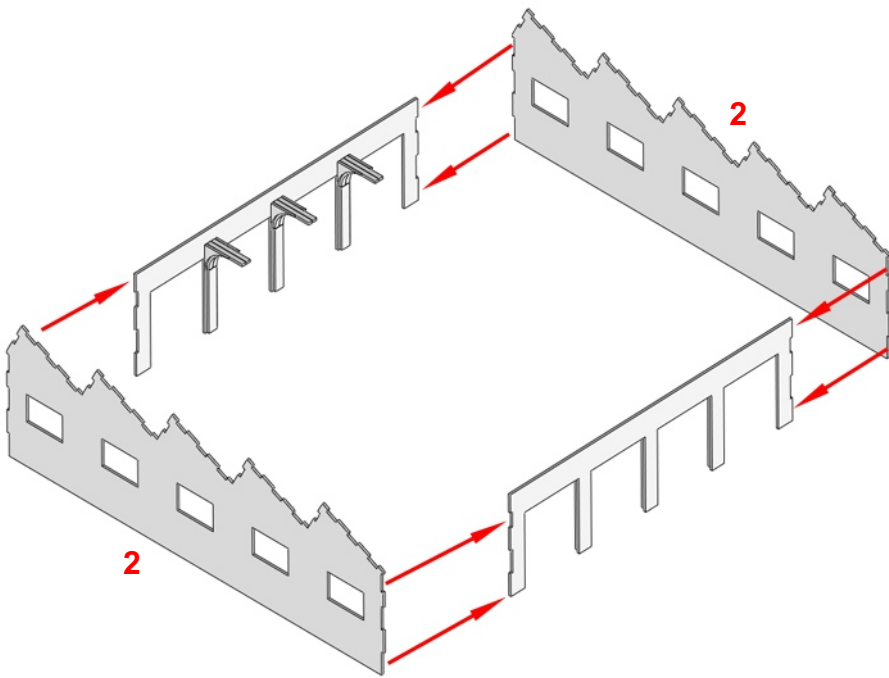

en el rincón que se muestra en el gráfico pegar la pieza 26, poner cola en las dos caras de contacto ya que servirá también como refuerzo.

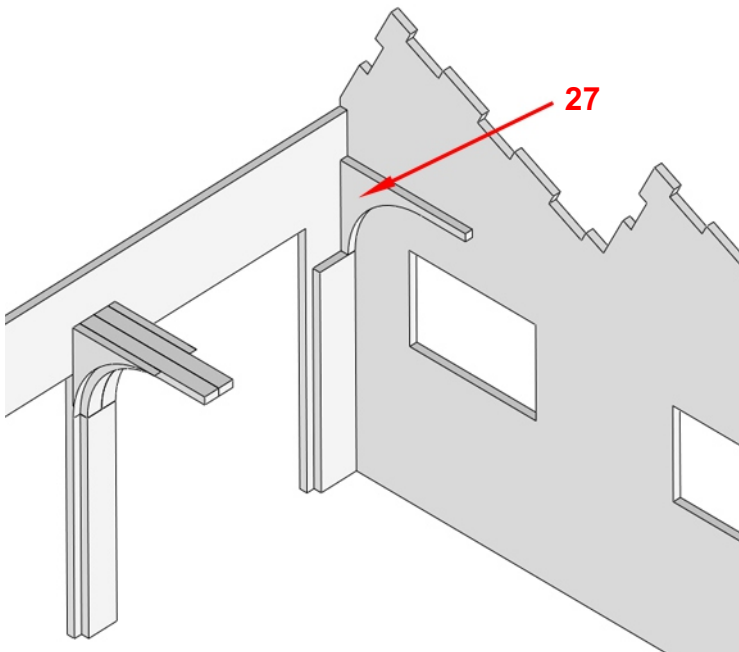
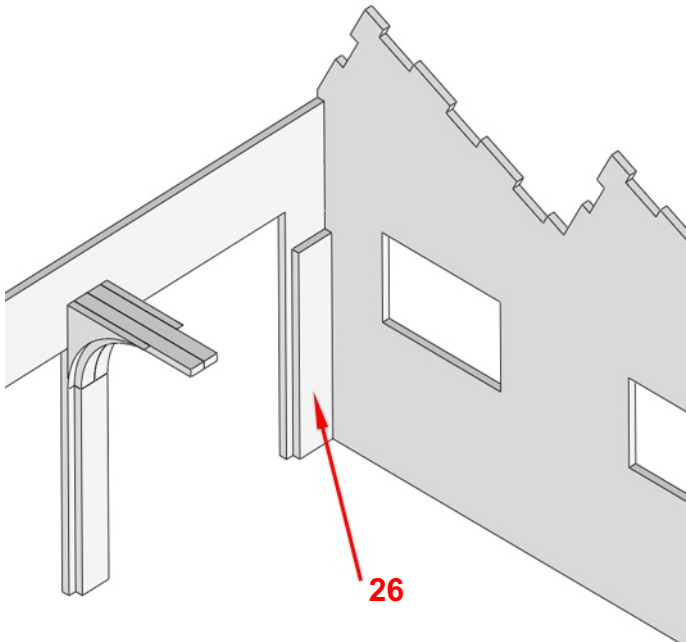

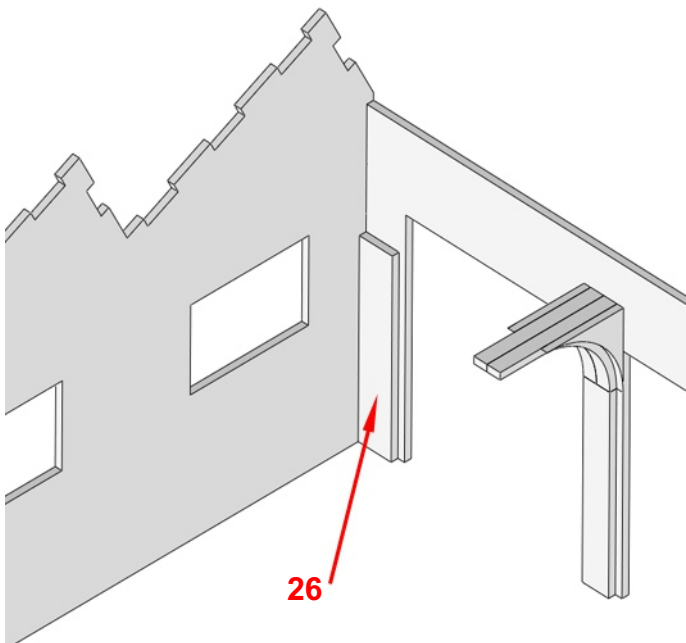
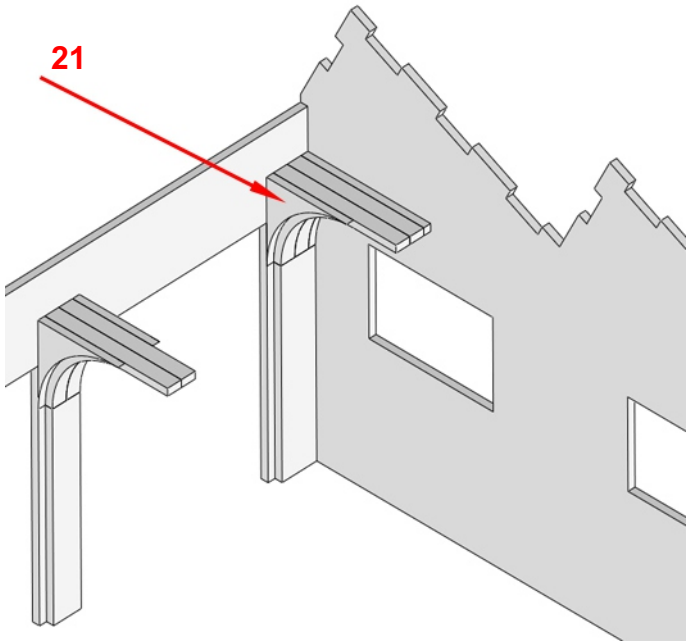
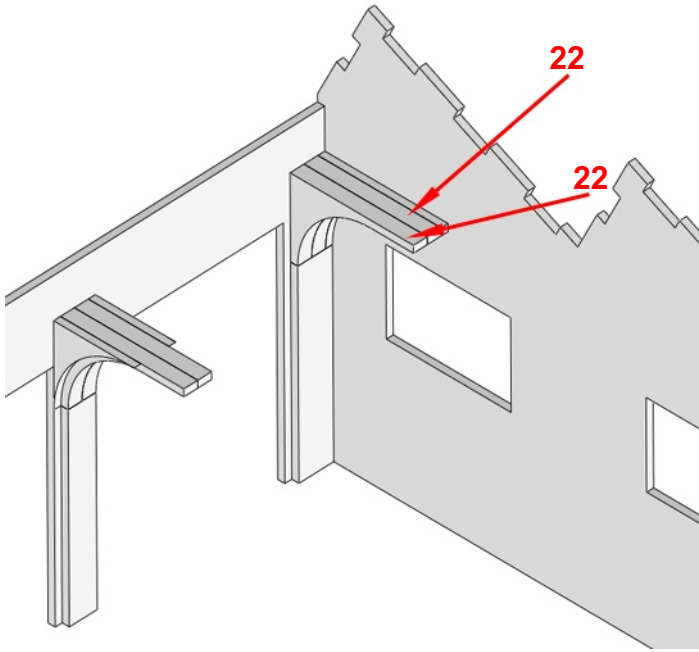

Aqui empieza la colocación de piezas en la otra esquina interior delantera.

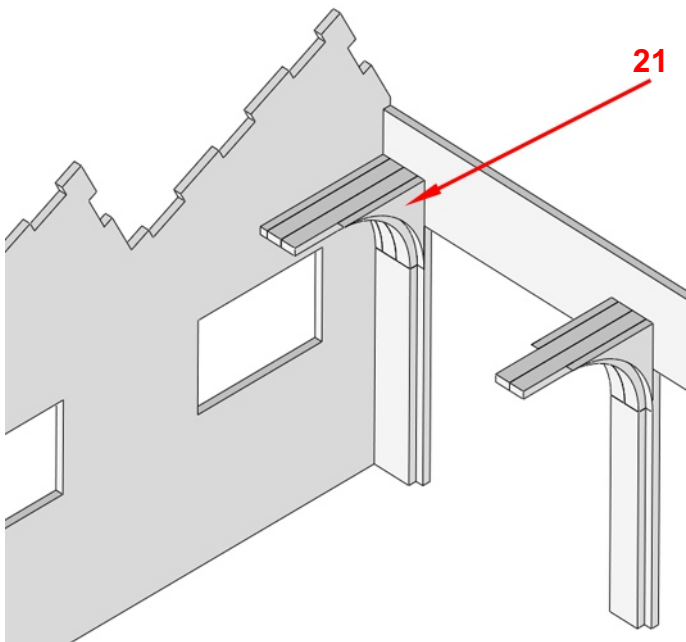
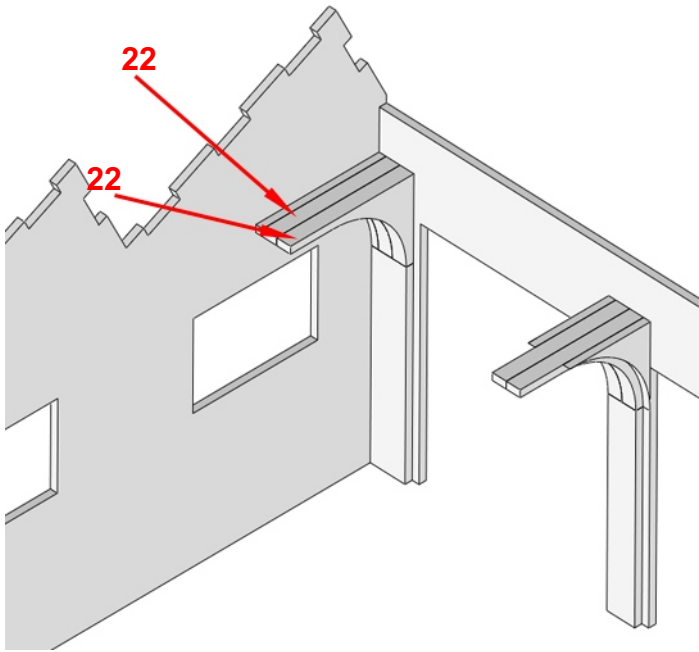
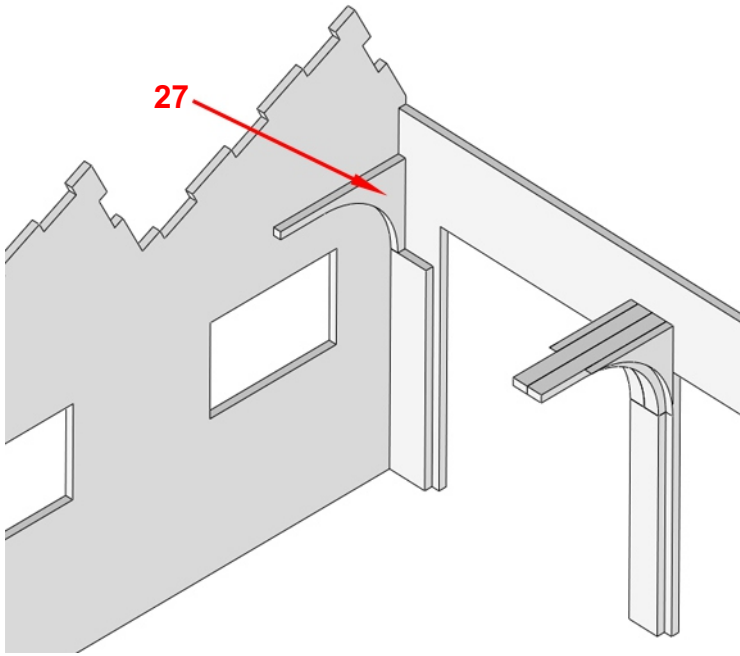

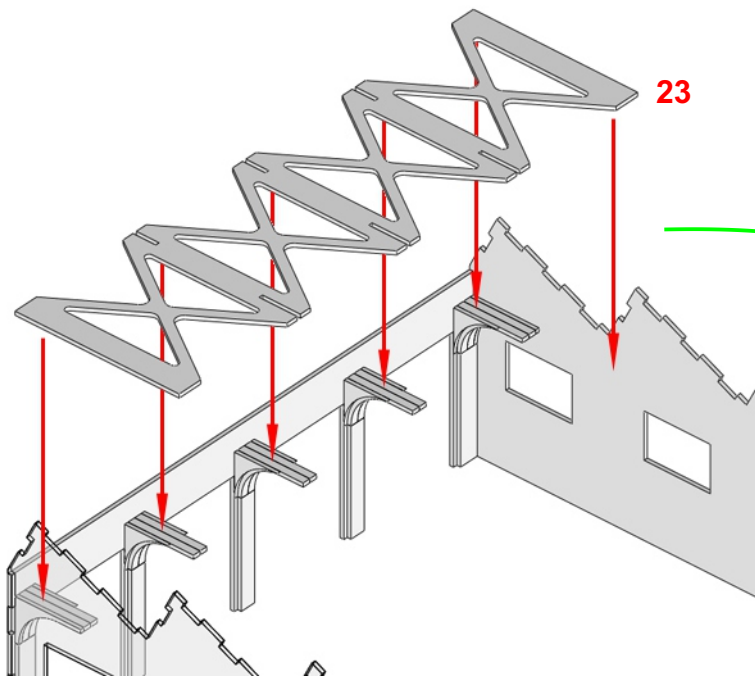

Si desea pintar la viga (23) de un color diferente, ahora es el momento.
Pegar ahora la pieza num 23 sobre los arcos/guías de las persianas. Debe quedar horizontal.

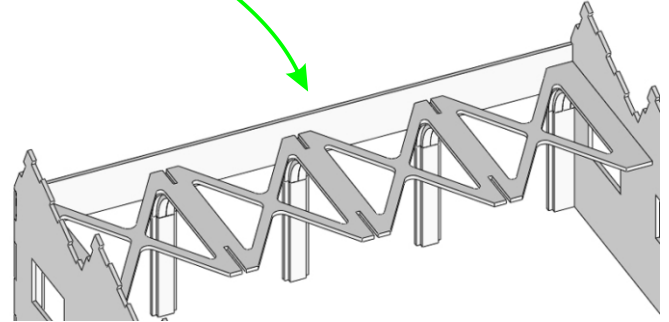

Pegar ahora las piezas num 36 en la esquina trasera izquierda (interior) ...

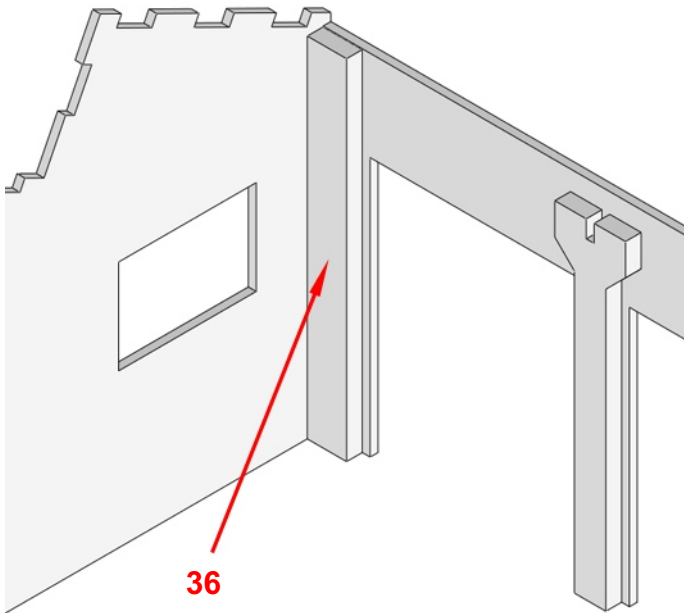

... y derecha (interior).

Estas dos piezas son básicamente refuerzos del marco principal.

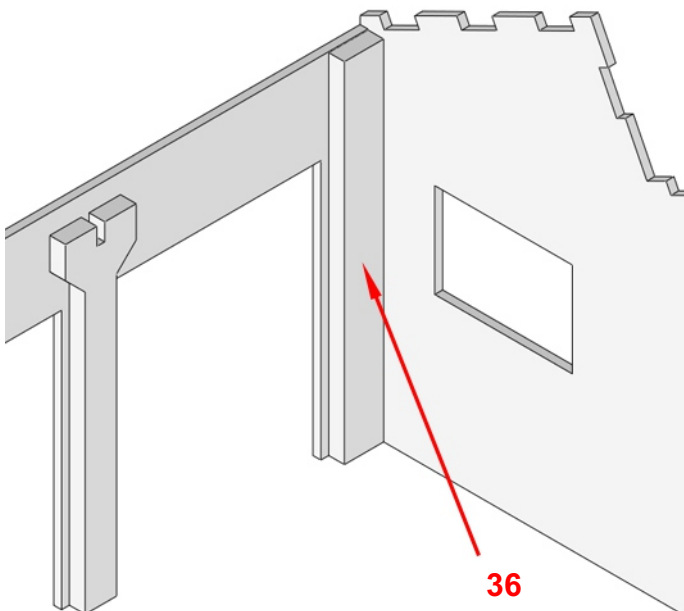

Pintar ahora el exterior del edificio de color blanco o del color de su elección. El interior del cocherón se pintará al final del montaje

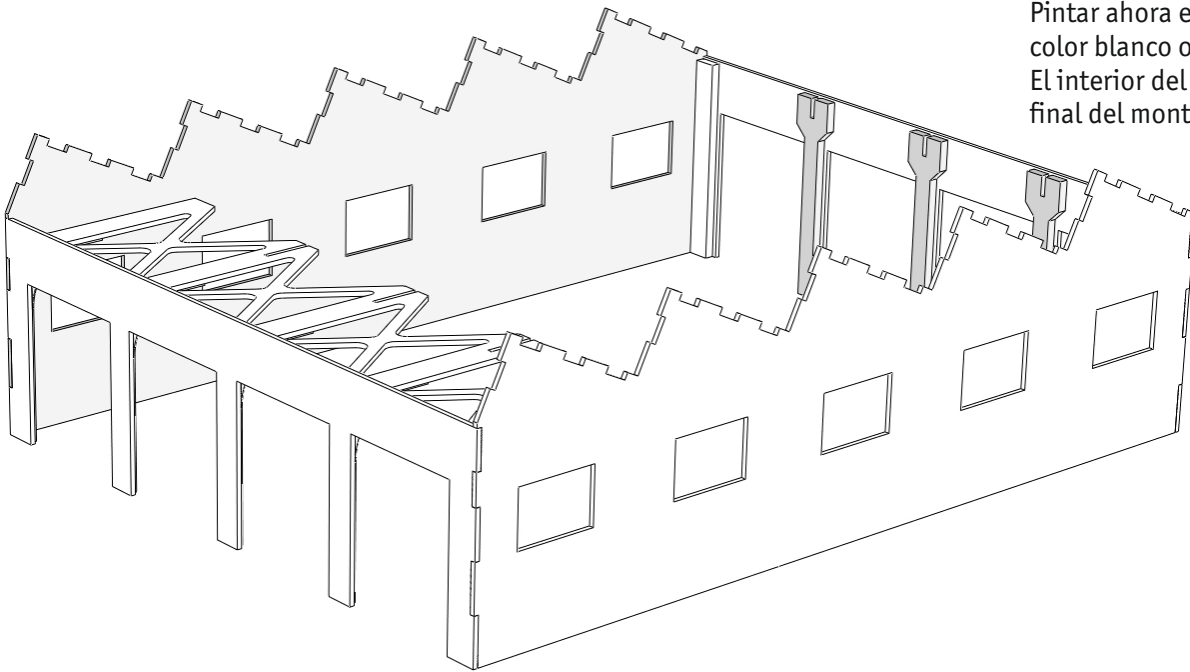

Pintar las jácenas y otras vigas que deban quedar en otro color (opcional), luego pegar las jácenas en su lugar según se indica en el gráfico.

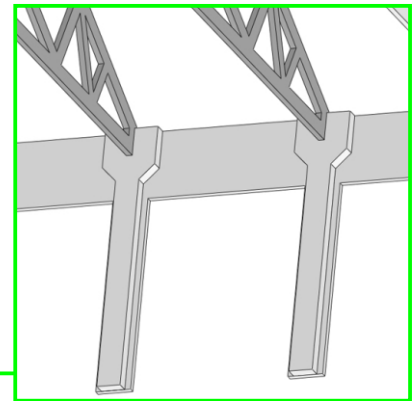
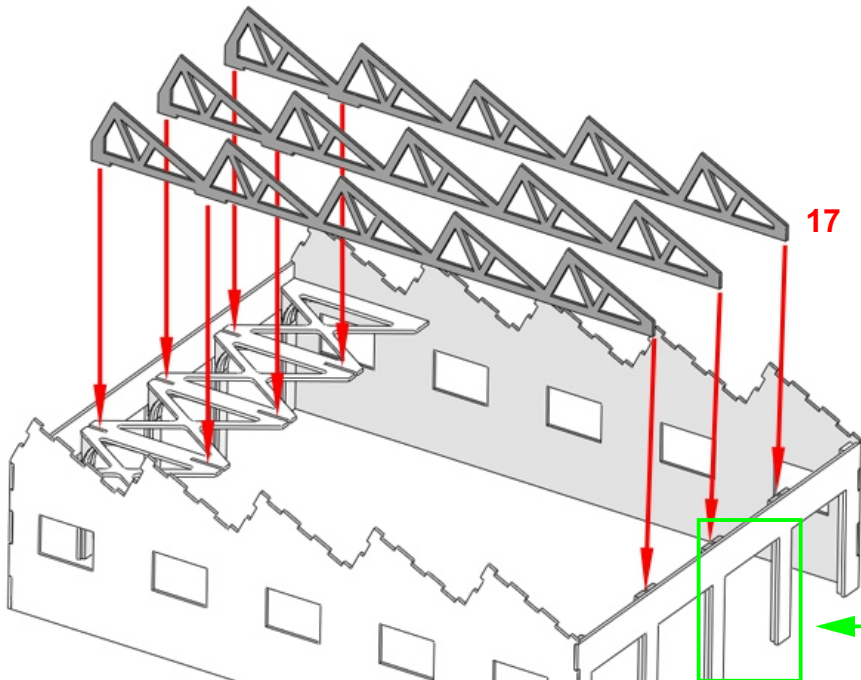

Por debajo, pegar las piezas numero 28

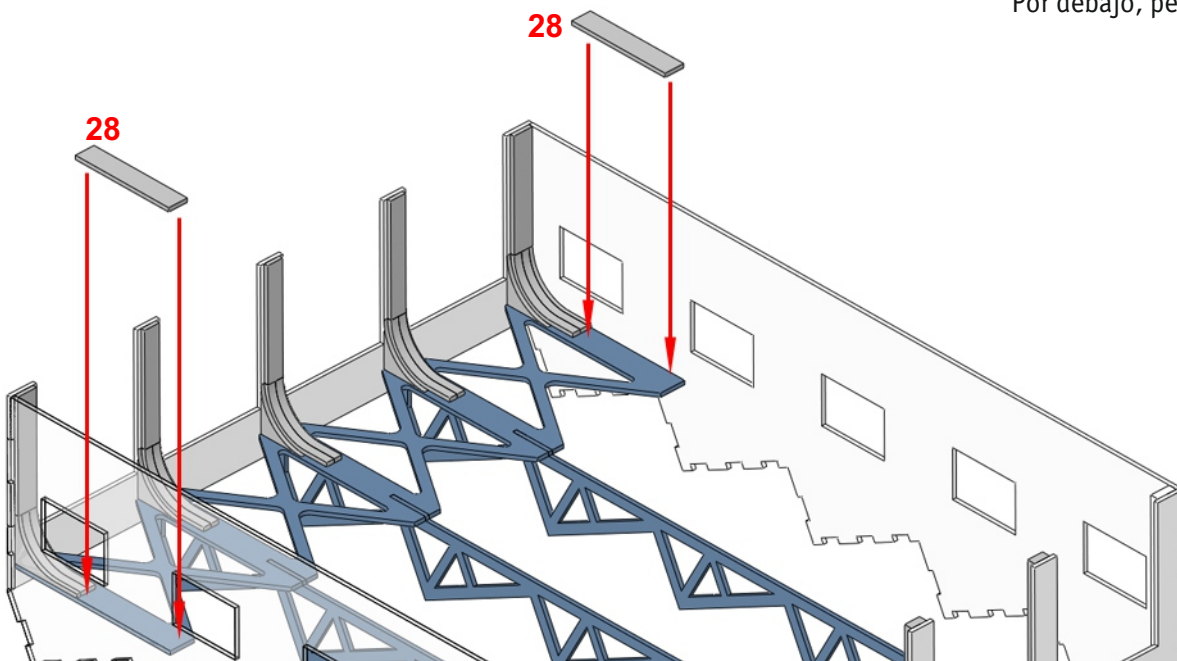

Por debajo pegar las tres piezas num. 24 alineadas con las jácenas.

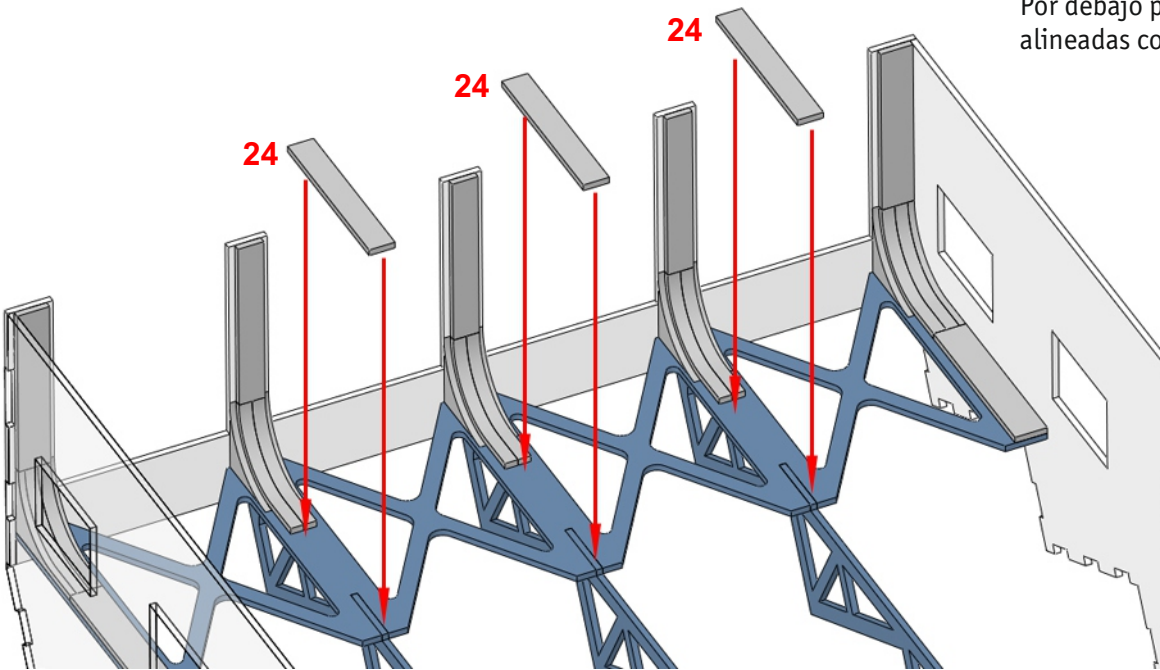

Curvar las 5 tiras de cartulina num 25, para acercarse a la forma curva de las guías de las puertas. Luego pegar en la posición que puede ver en el gráfico.

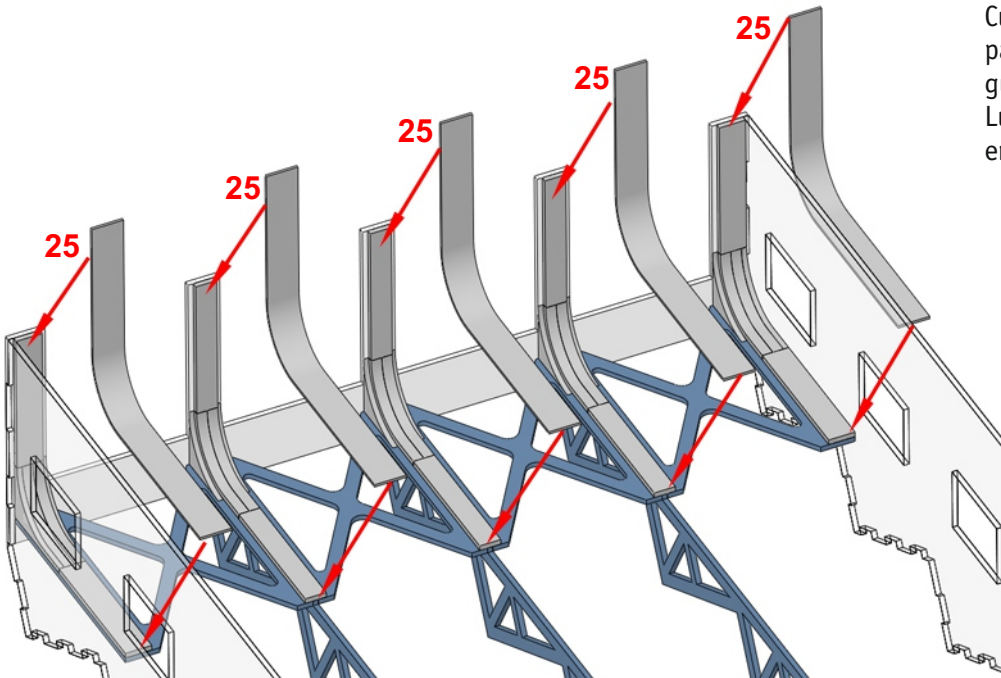

Para acabar esta zona de puertas practicable, pegar las tres vigas numero 40 en su lugar, tal como describe el gráfico de la izquierda.

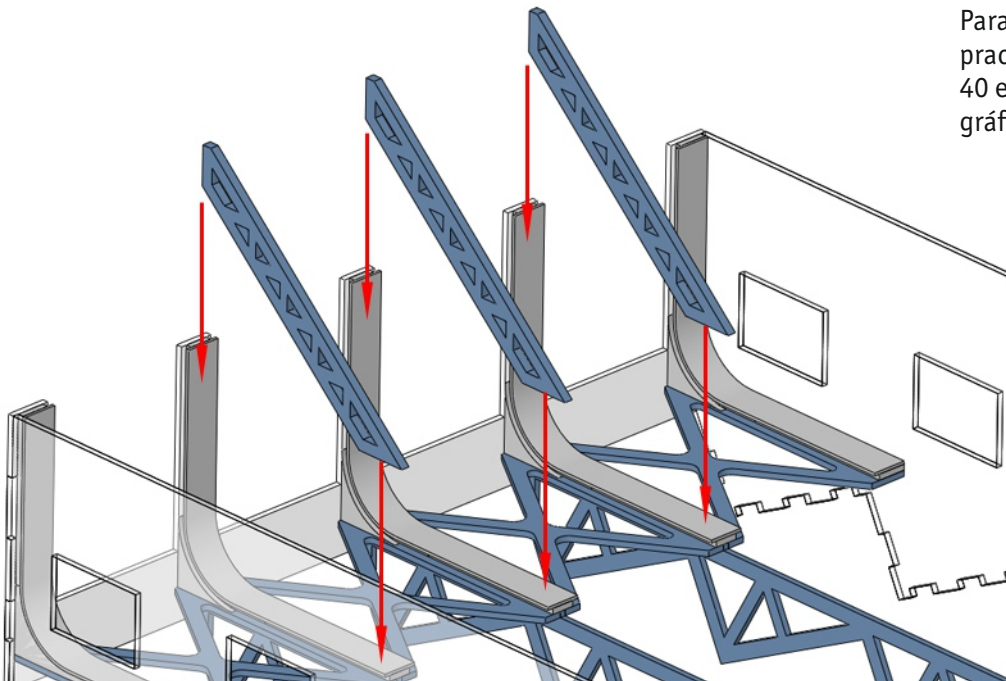

Este es el aspecto final que debería ofrecer el cocherón visto por su parte inferior.

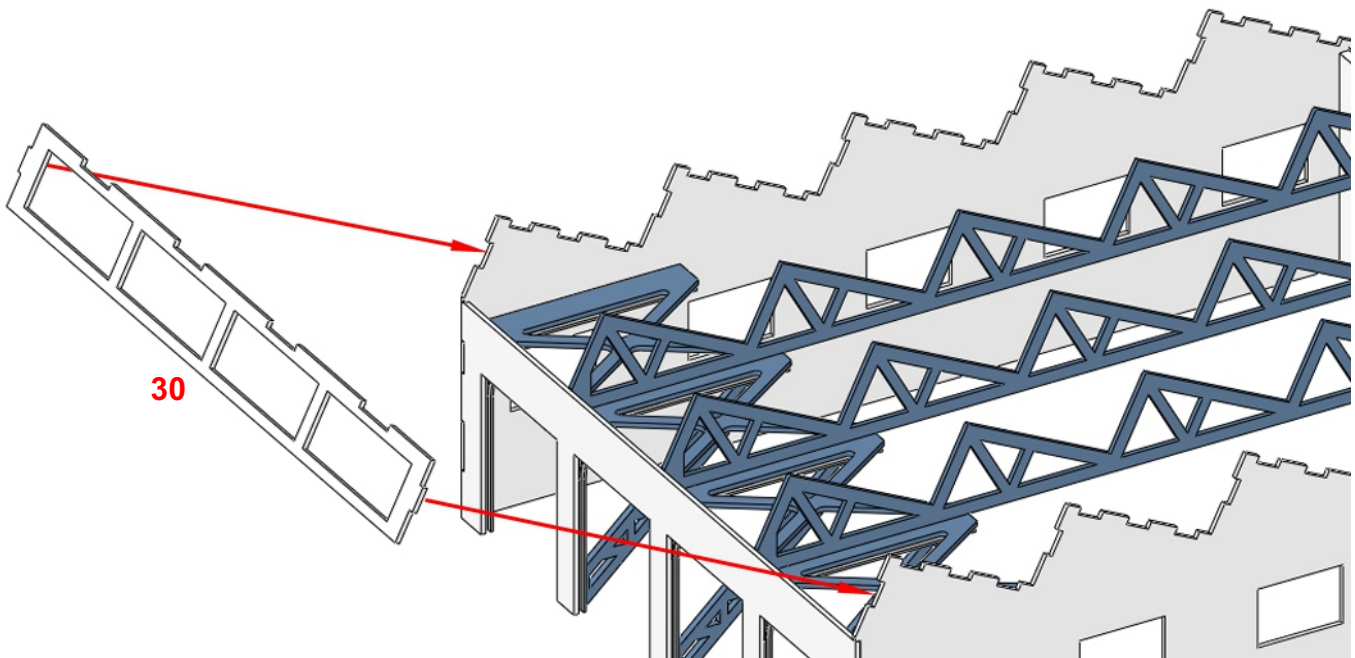
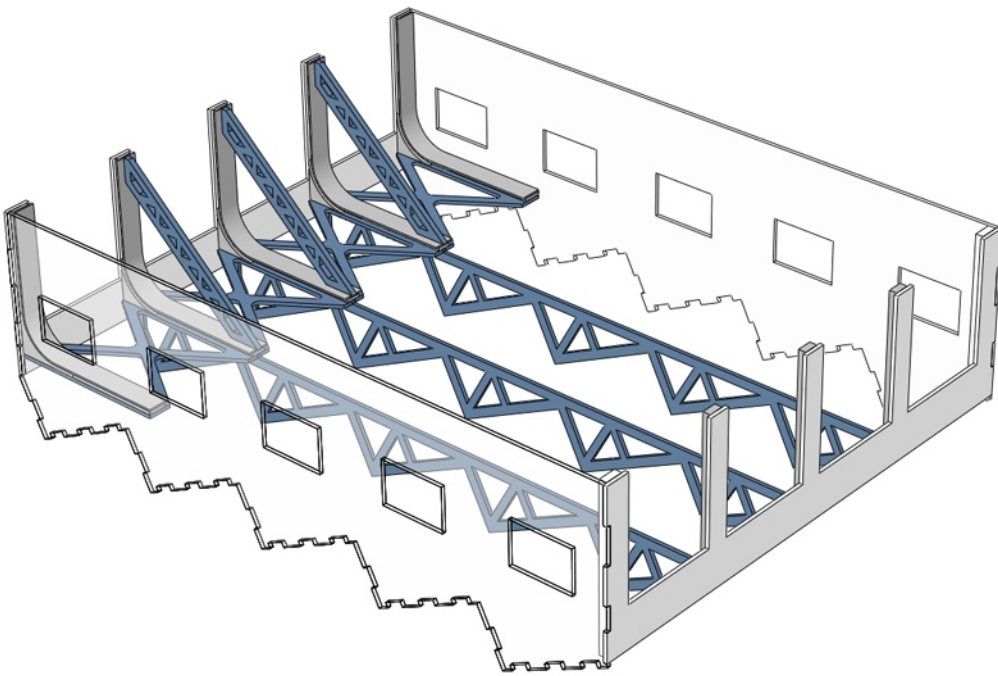

Ajustar estas uniones según se indica en la página siguiente

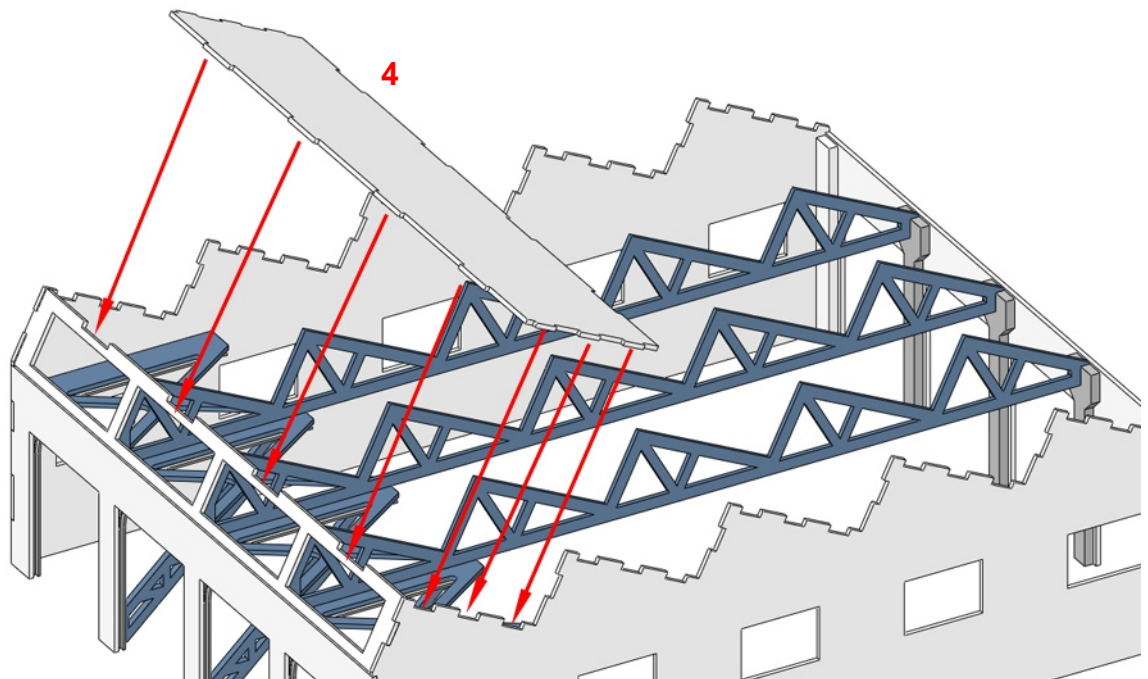

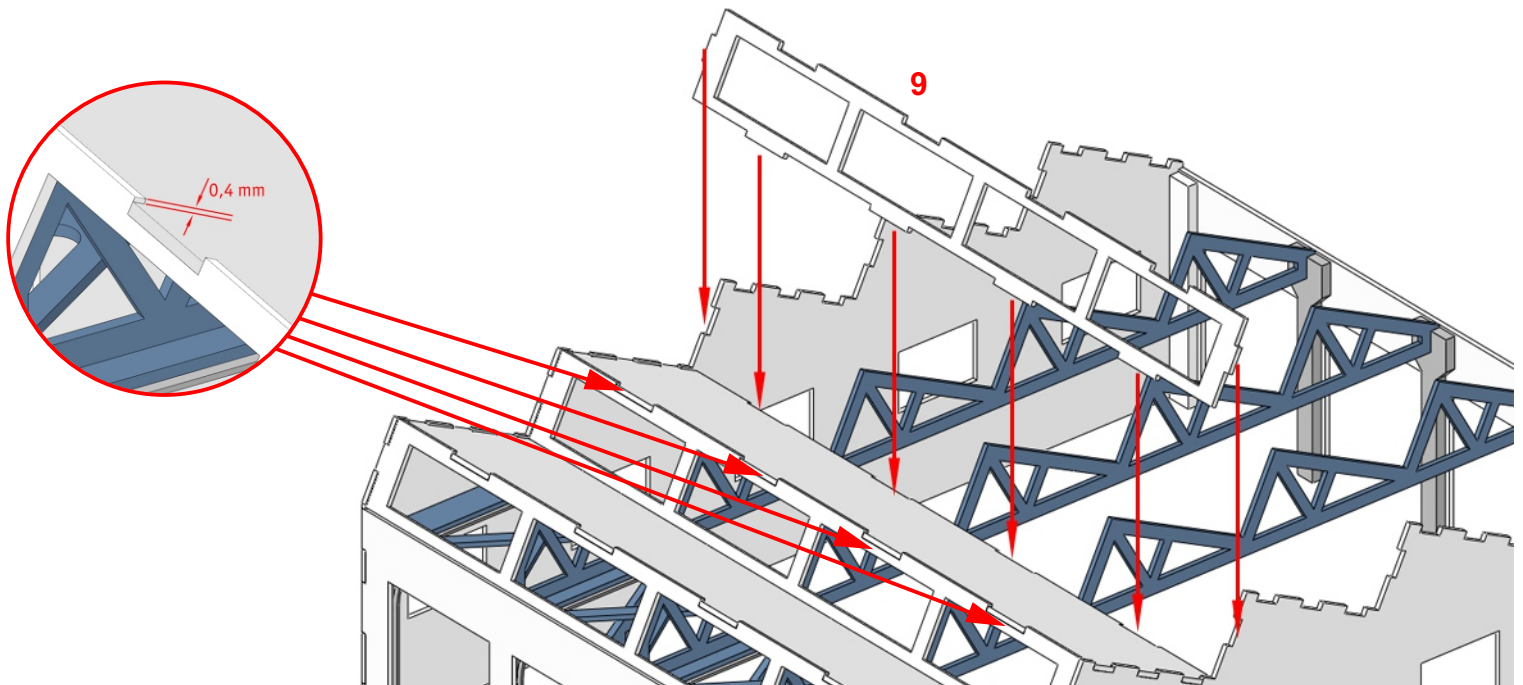
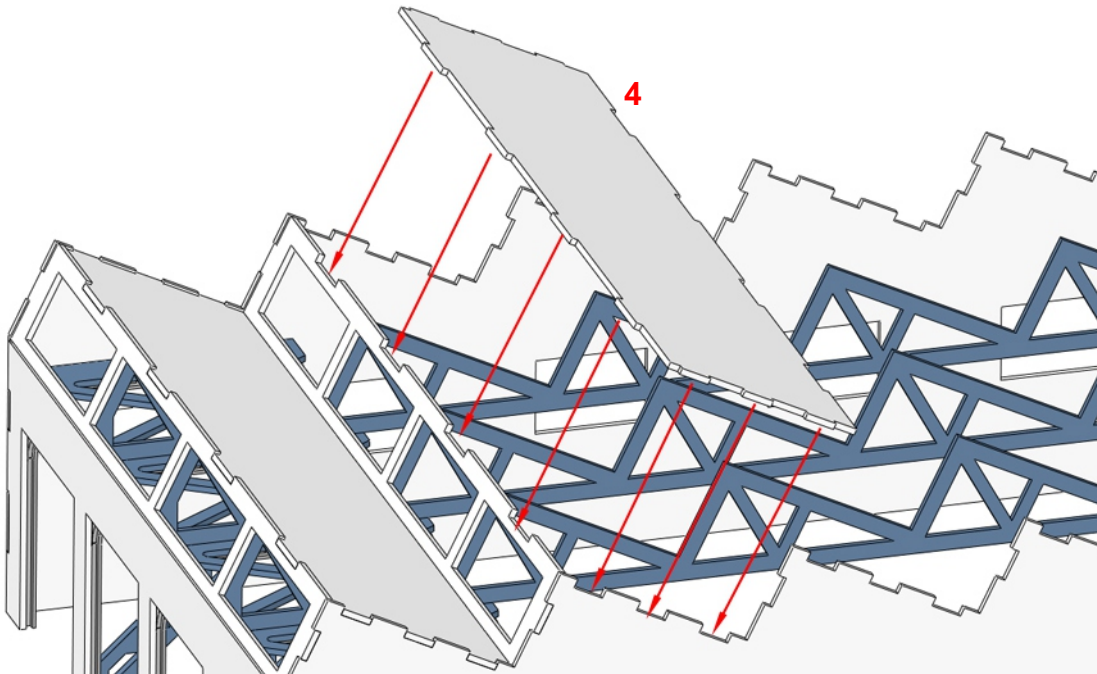
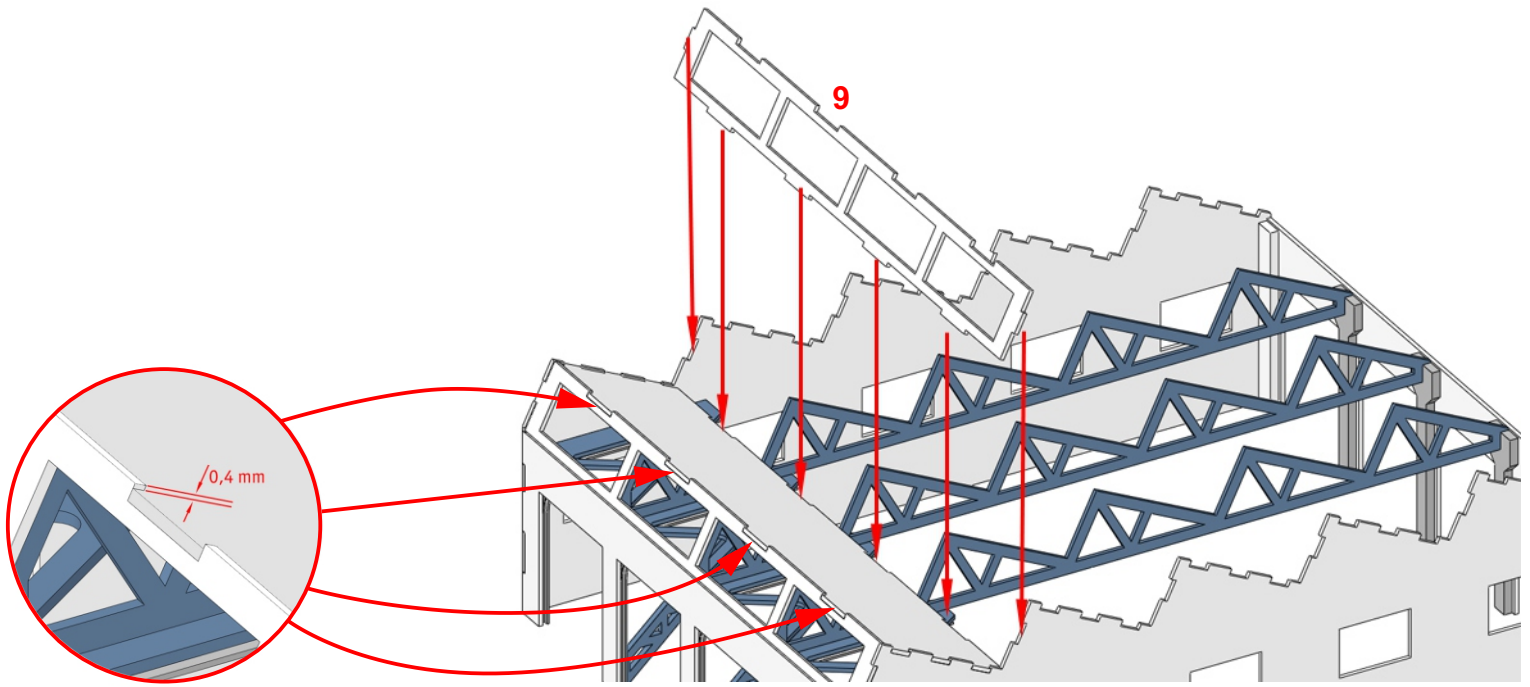

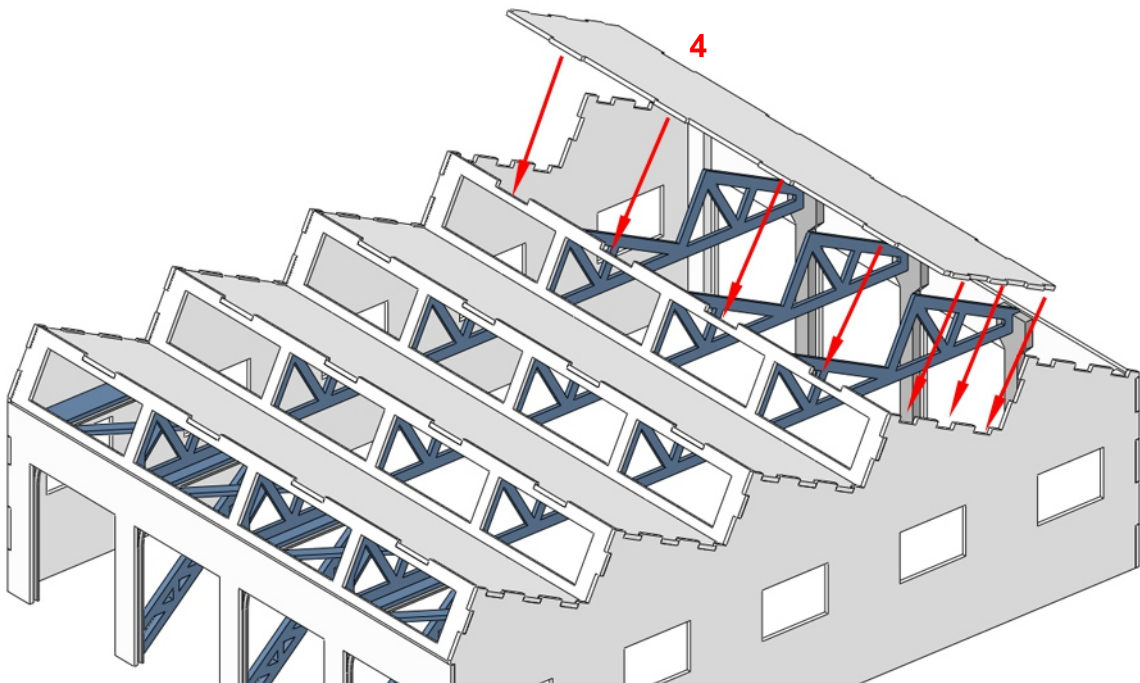
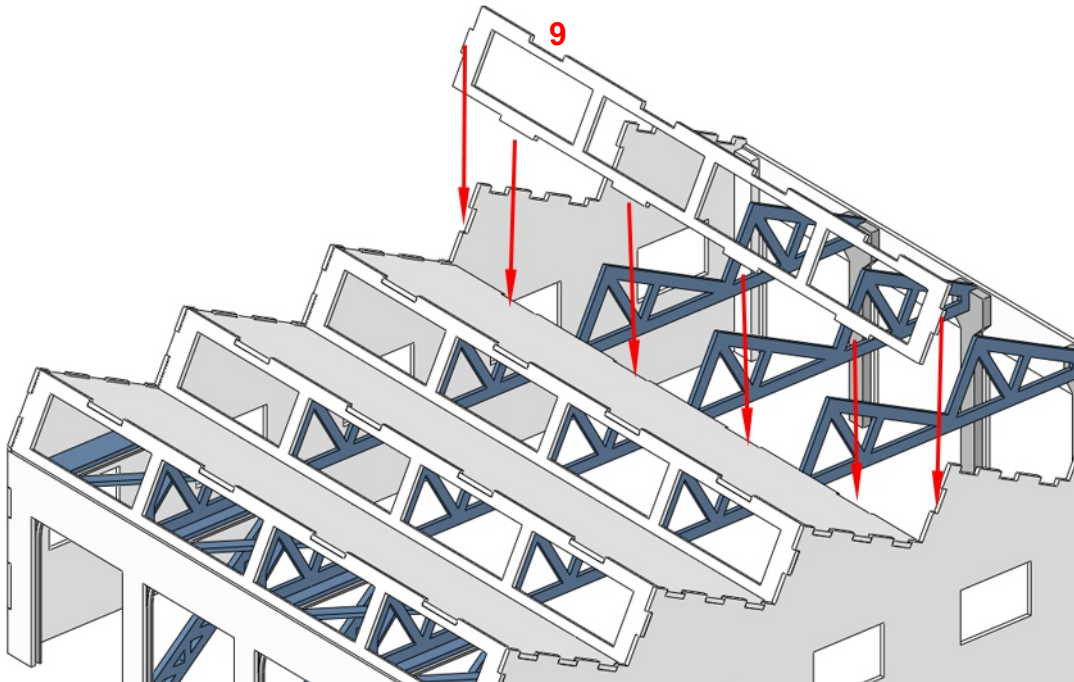
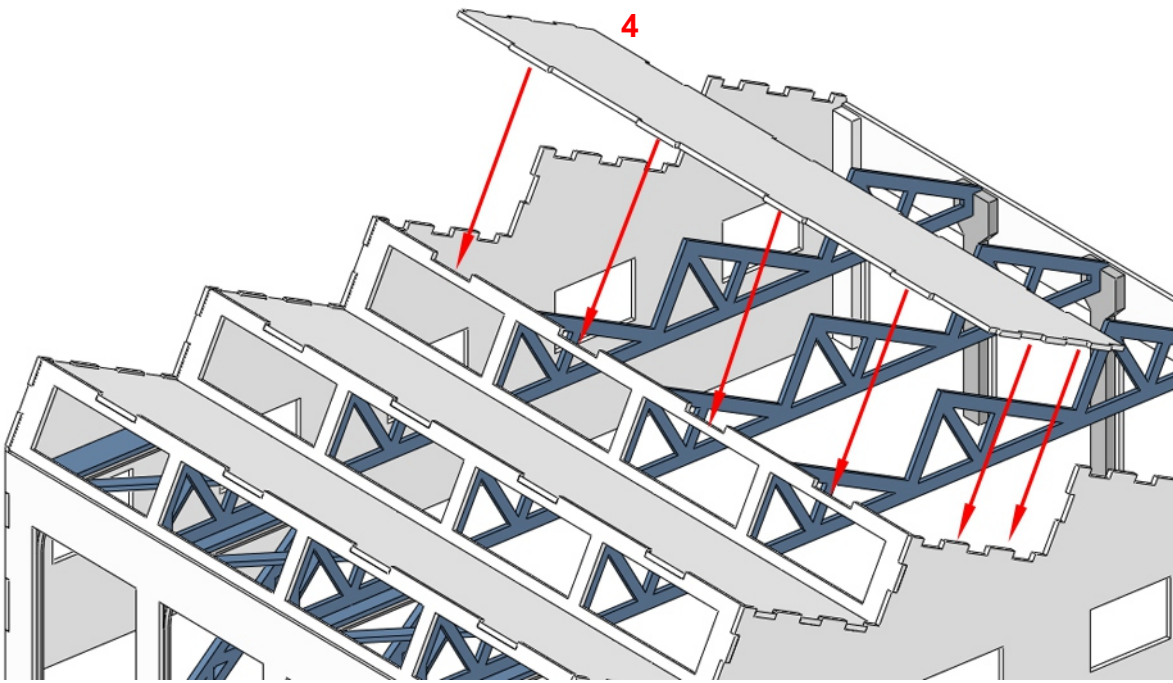

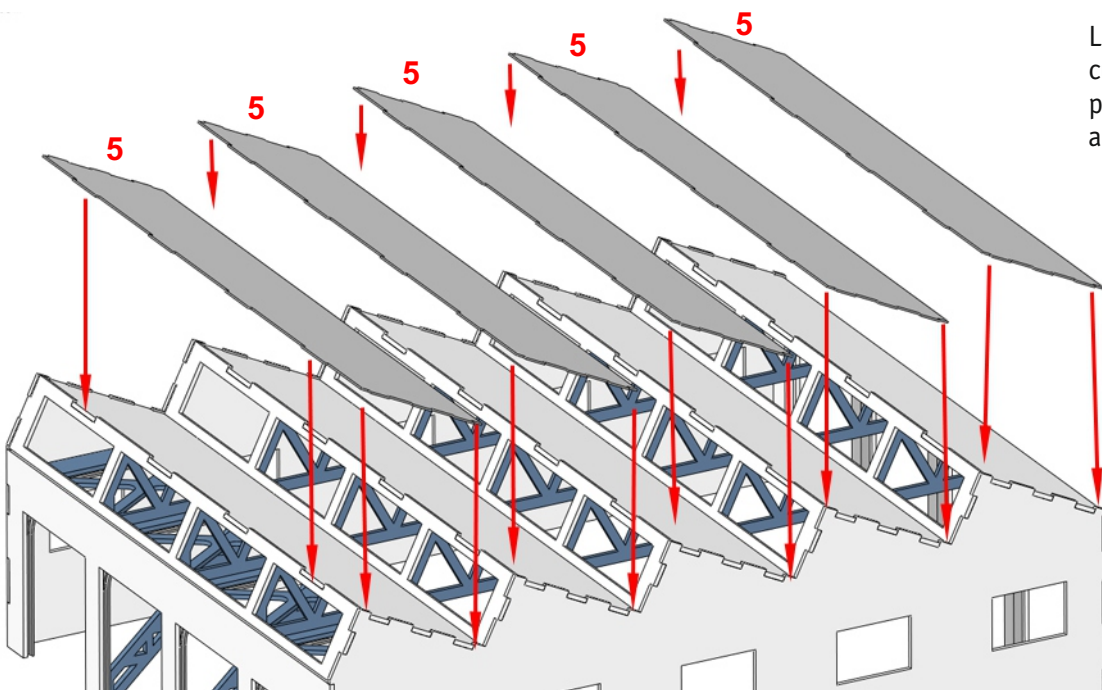
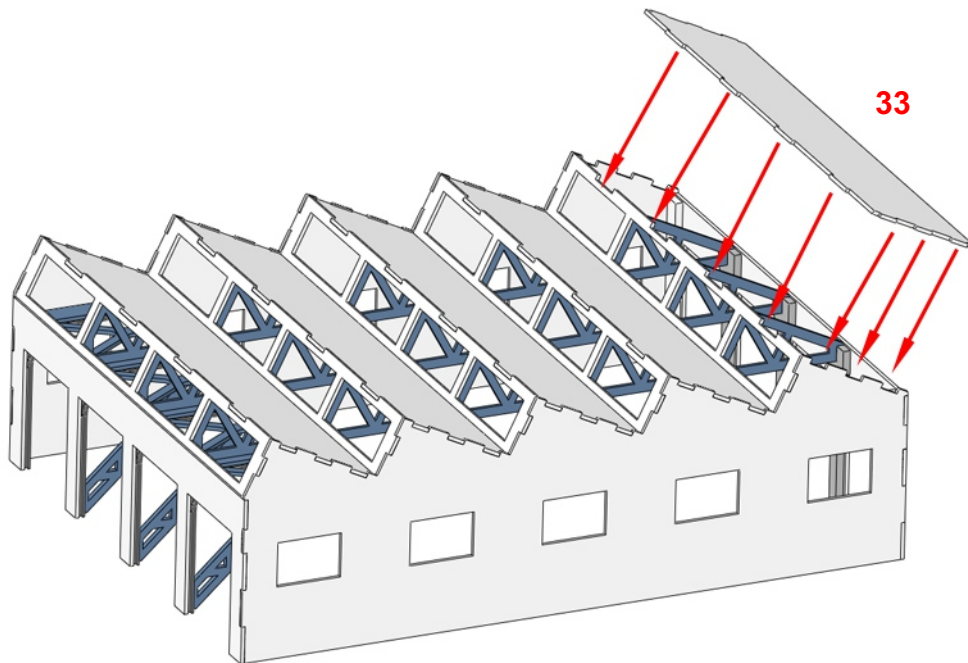
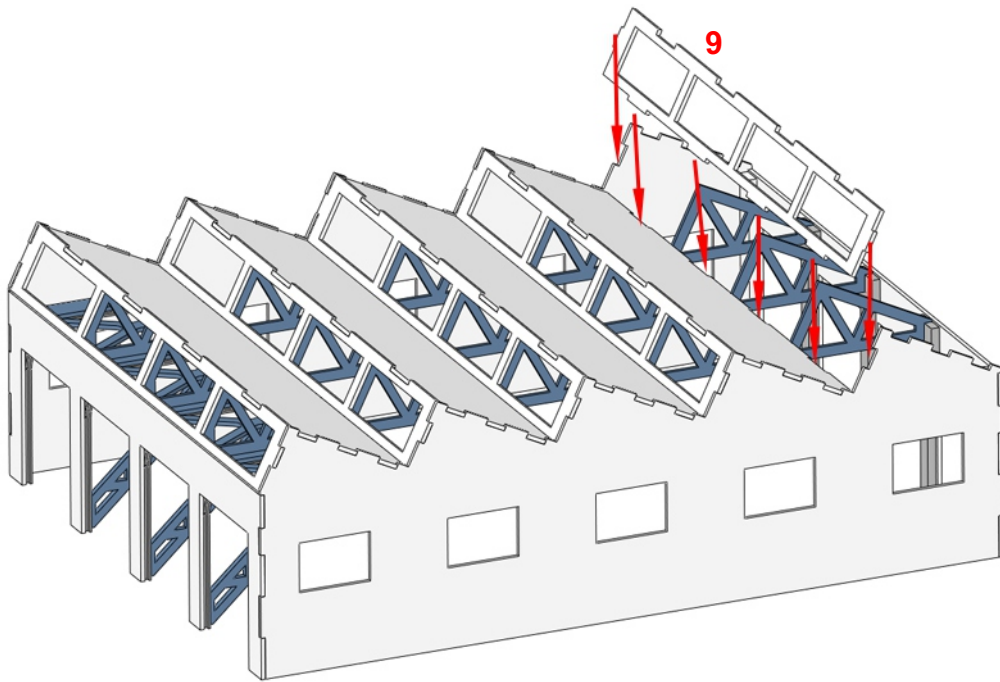

Las piezas número 5 simulan la cubierta exterior de fibrocemento, pintar ahora en el color deseado antes de pegar en su lugar.

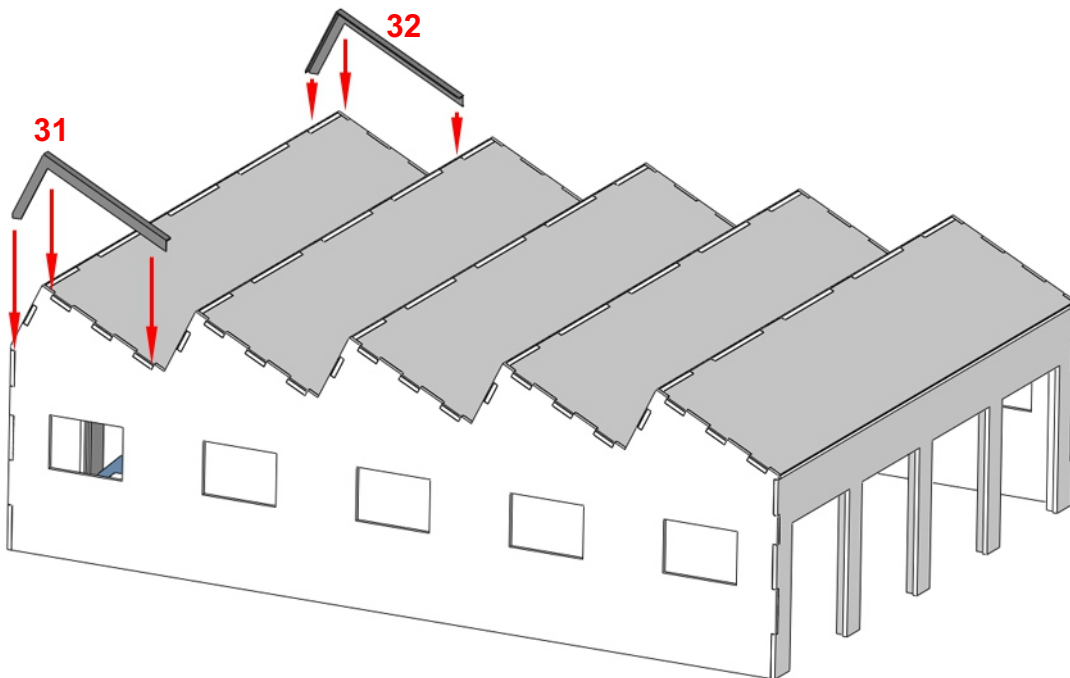
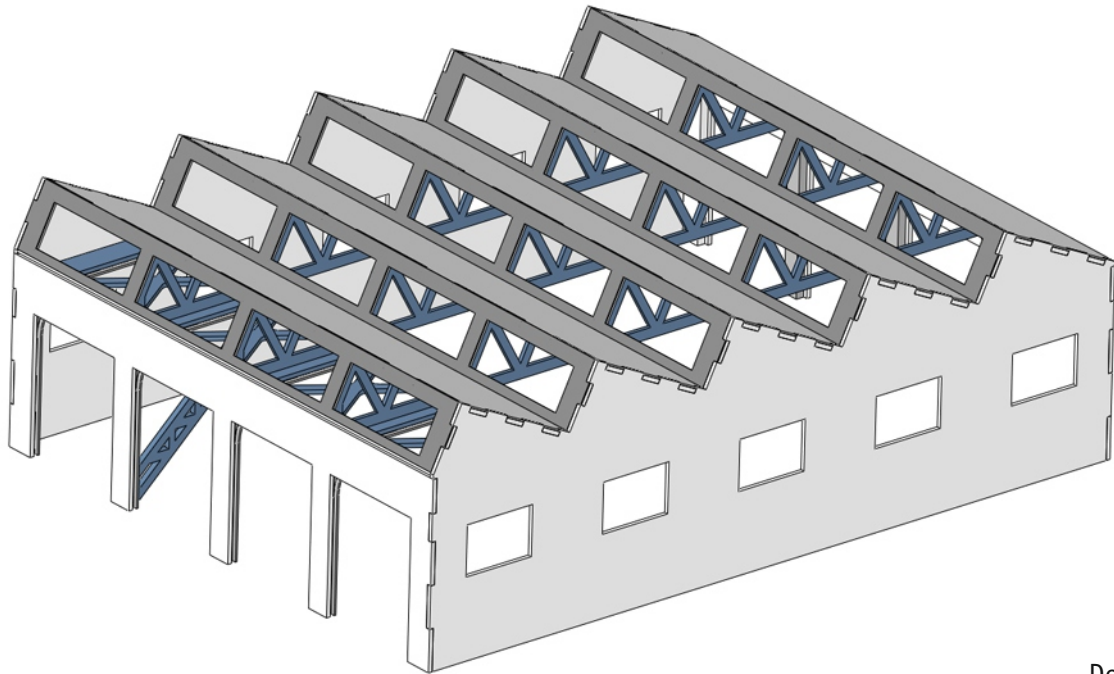
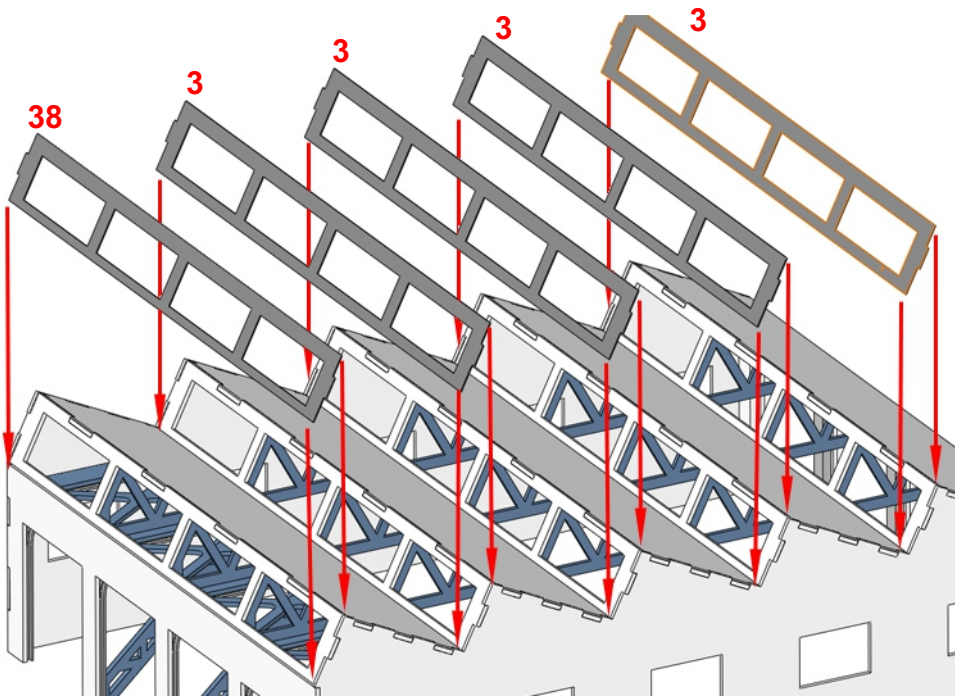

Doblar las piezas 31 y 32 por las líneas de hendido, luego pegar en su lugar.

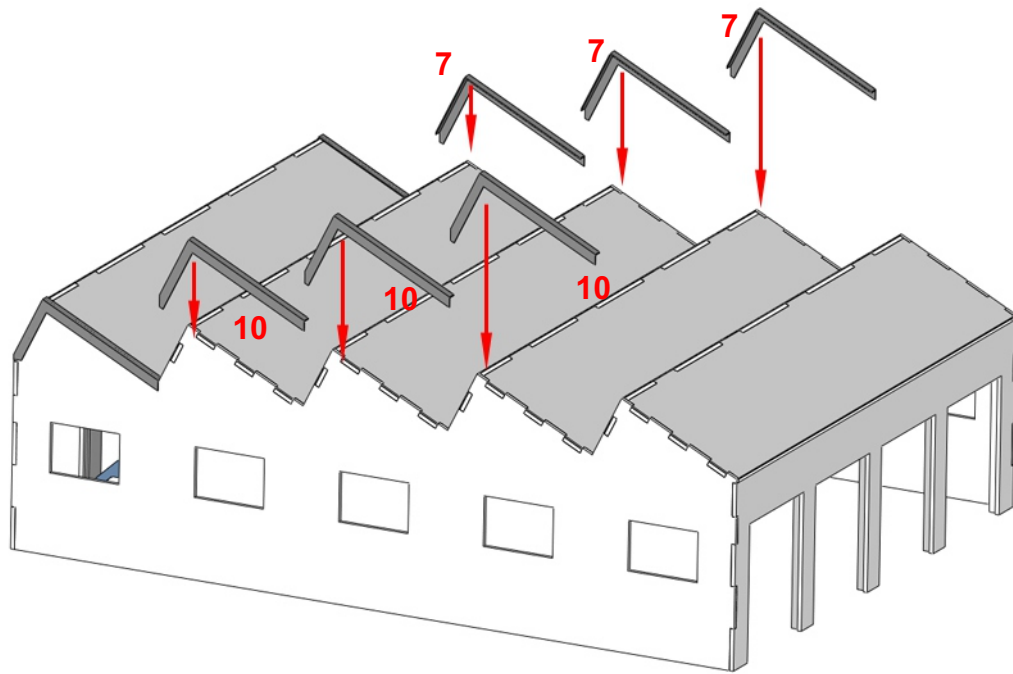

Doblar las piezas 7 y 10 por las líneas de hendido, luego pegar en su lugar.

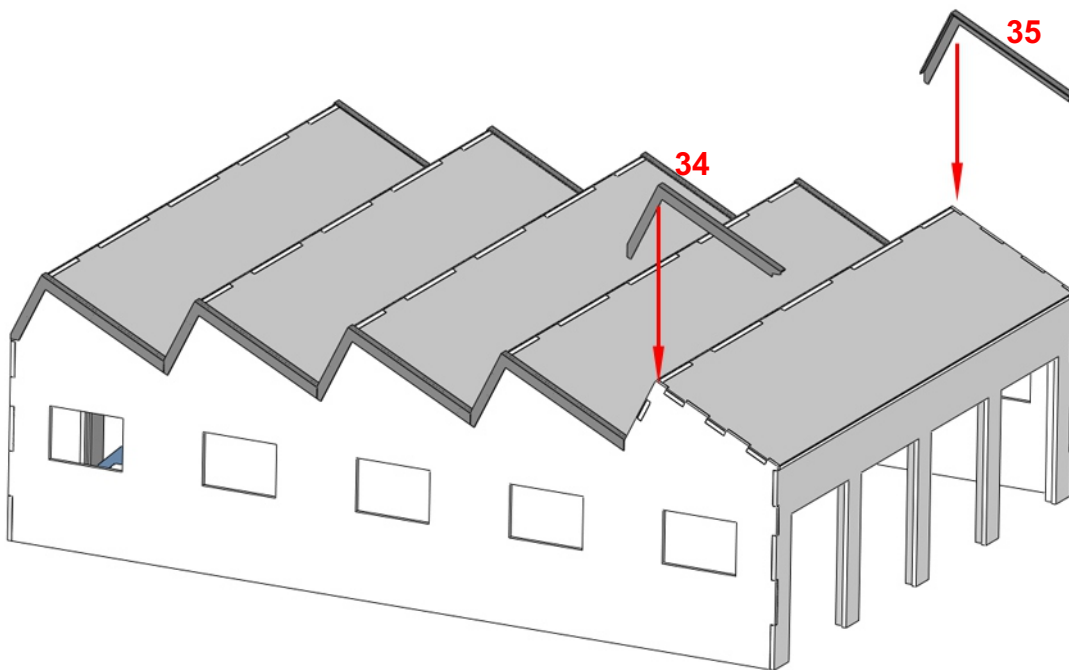

Doblar las piezas 34 y 35 por las líneas de hendido, luego pegar en su lugar.

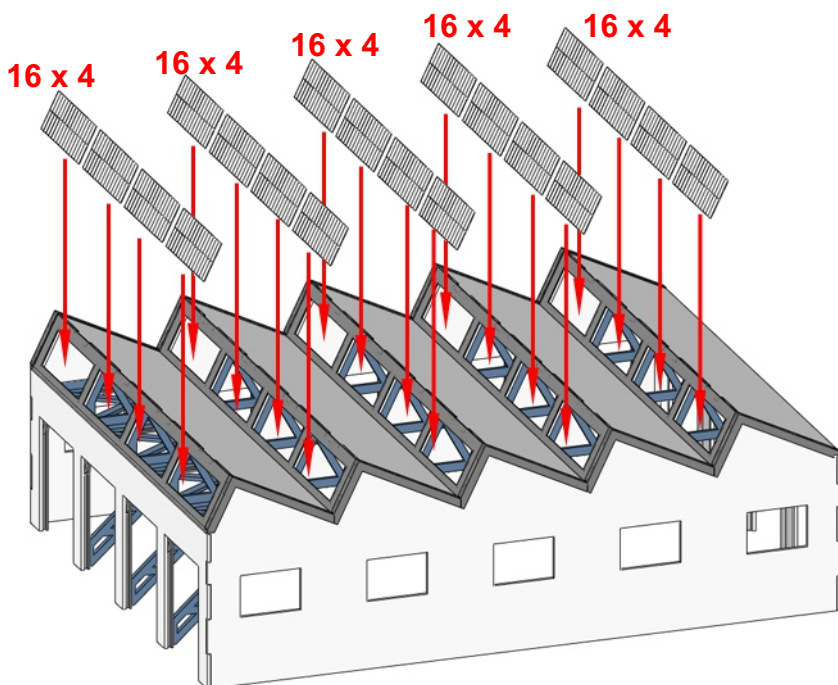

Pegar los cristales (16) por el interior del edificio, introduciendo cada uno por el hueco correspondiente hasta hacer tope con el marco exterior

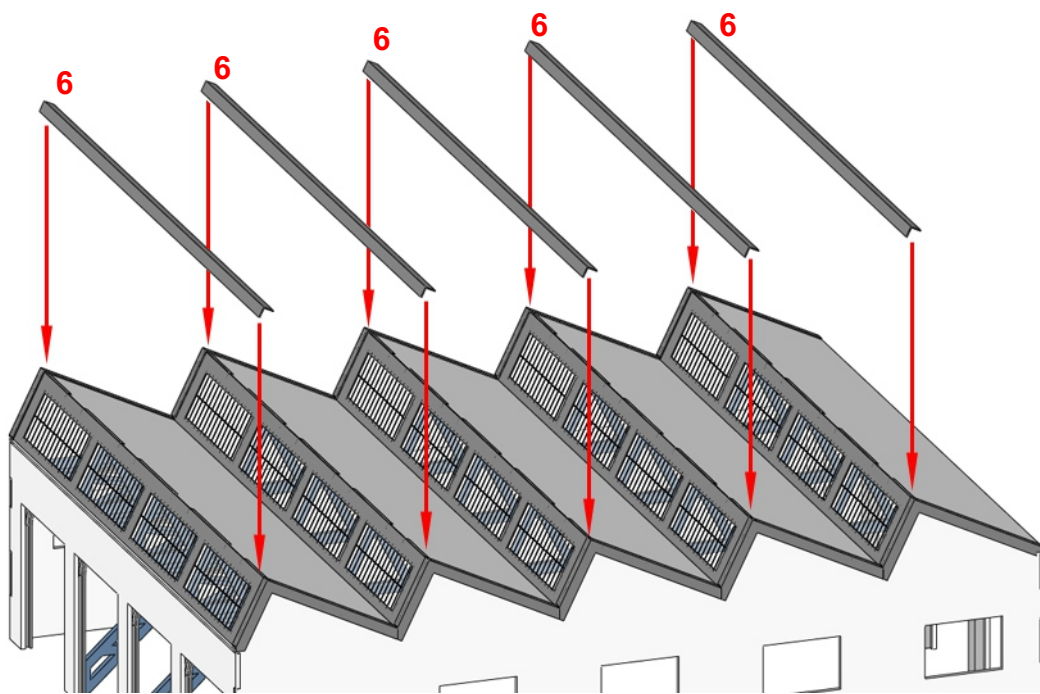

Ahora doblar las cumbres (6) y pegar en su lugar.

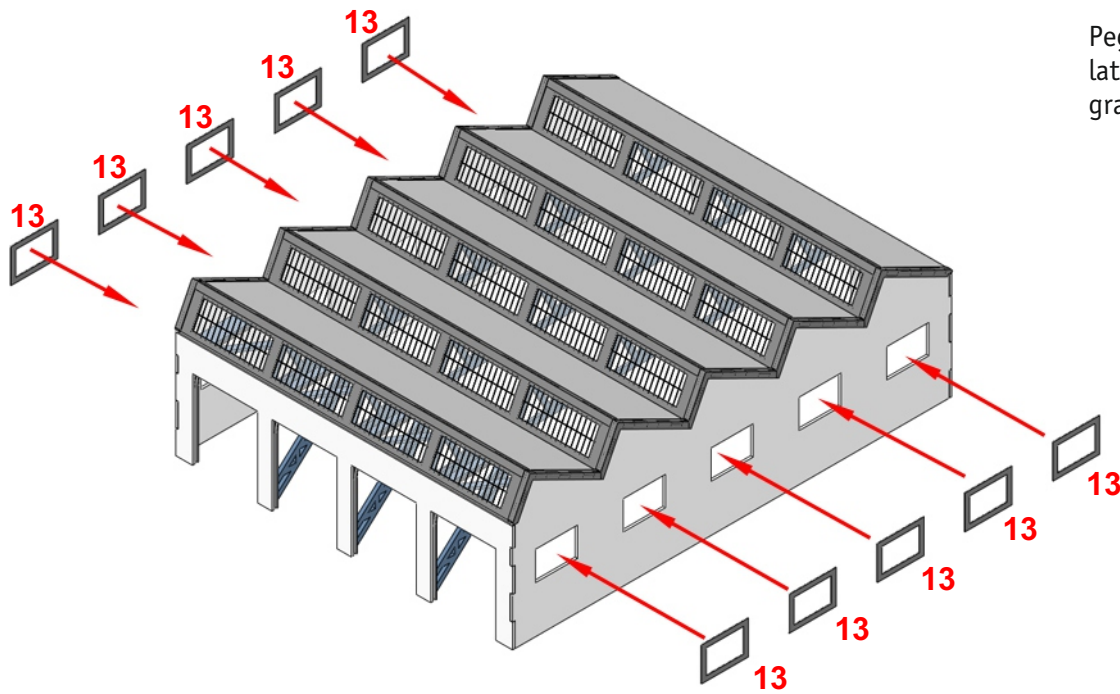

Pegar los marcos de las ventanas laterales siguiendo las líneas grabadas.

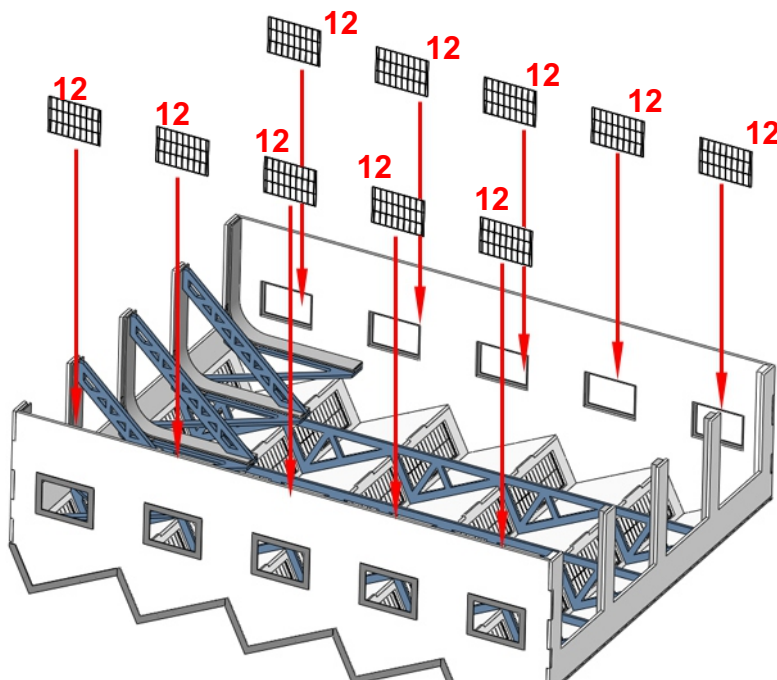

Pegar los cristales (num. 12) por el interior del edificio, introduciendo cada uno por el hueco correspondiente hasta hacer tope con el marco exterior

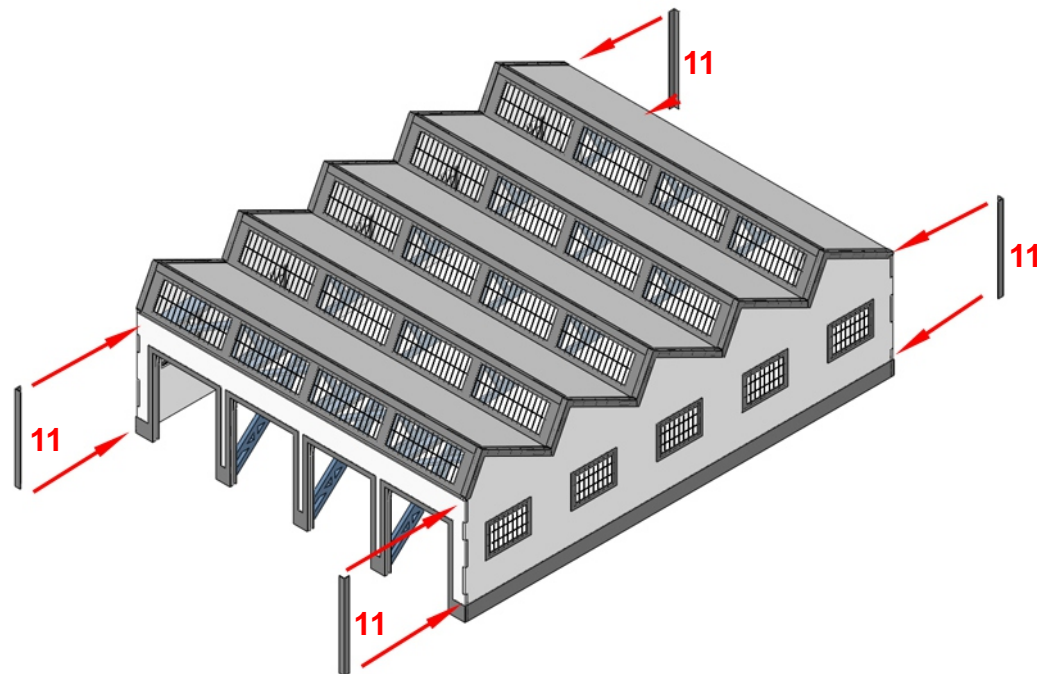
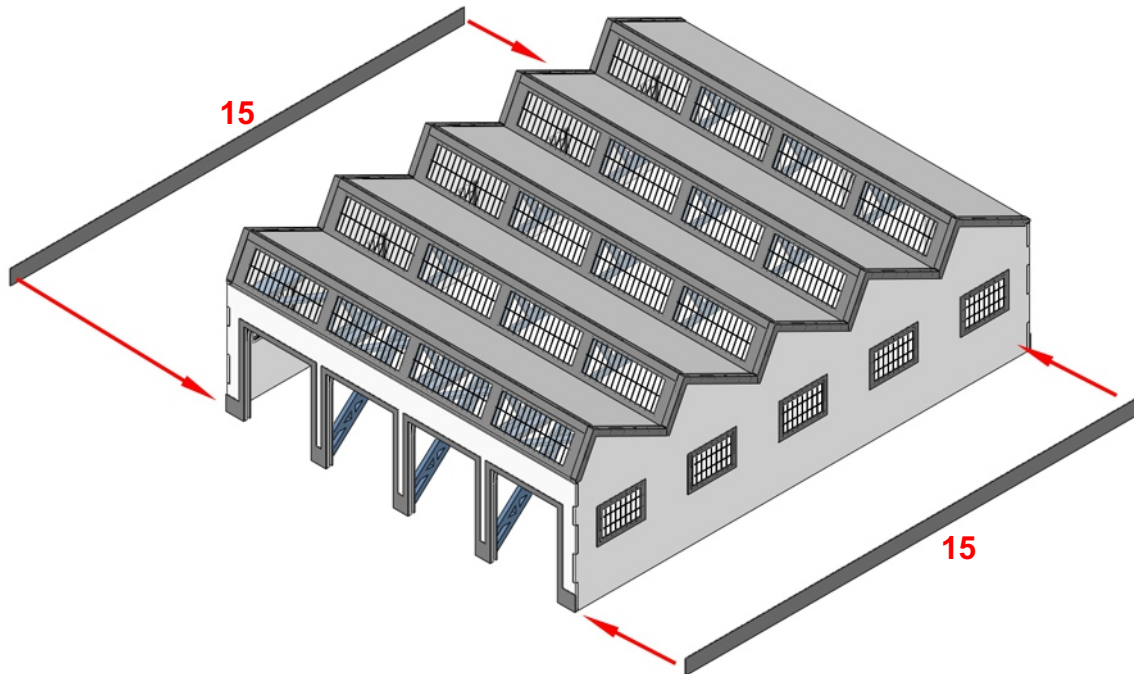
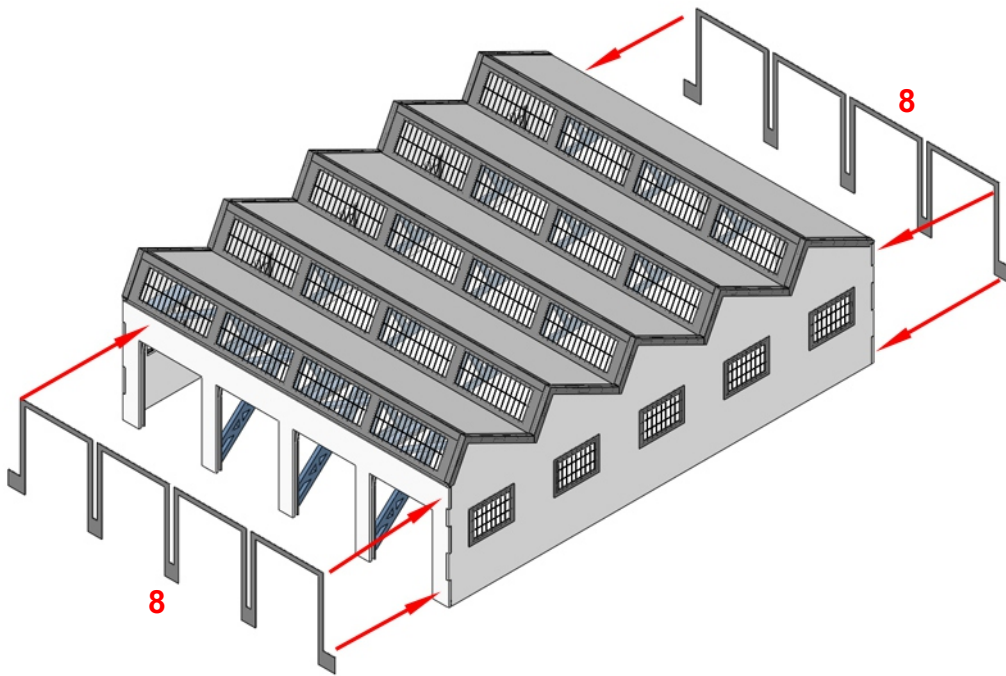

Doblar las cuatro esquinas y pegar en su lugar.

Doblar los extremos de las piezas 14 y pegar.

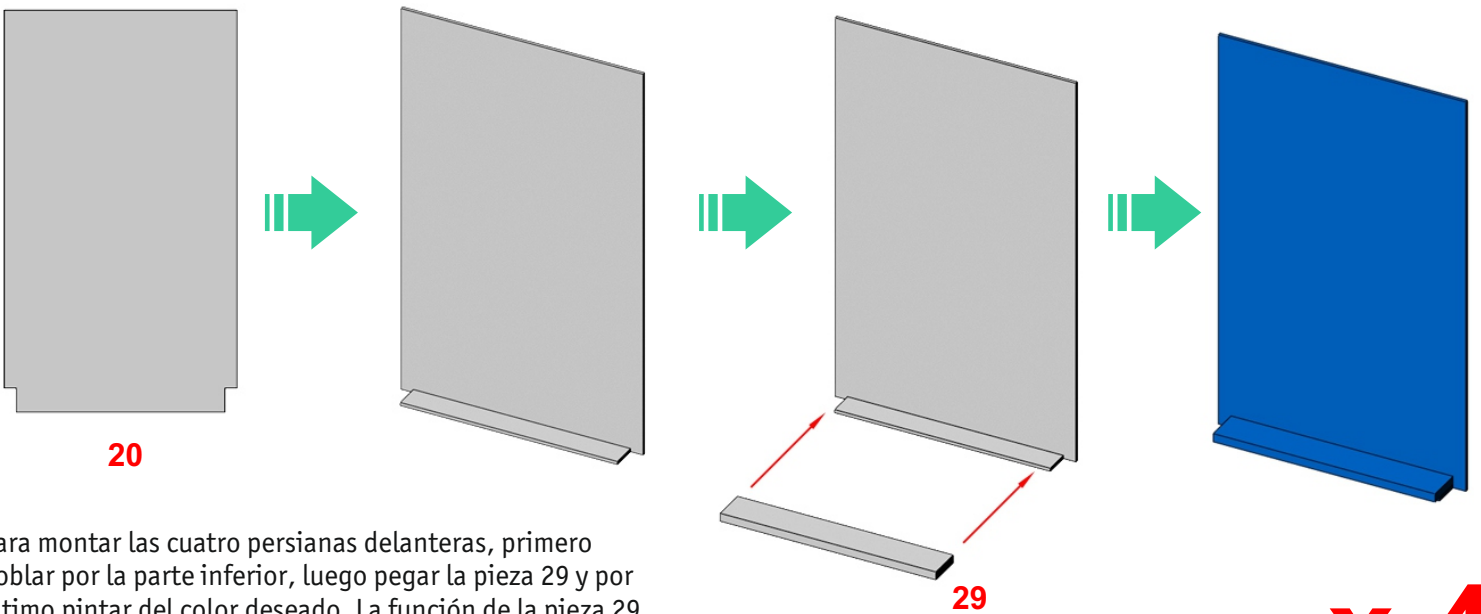
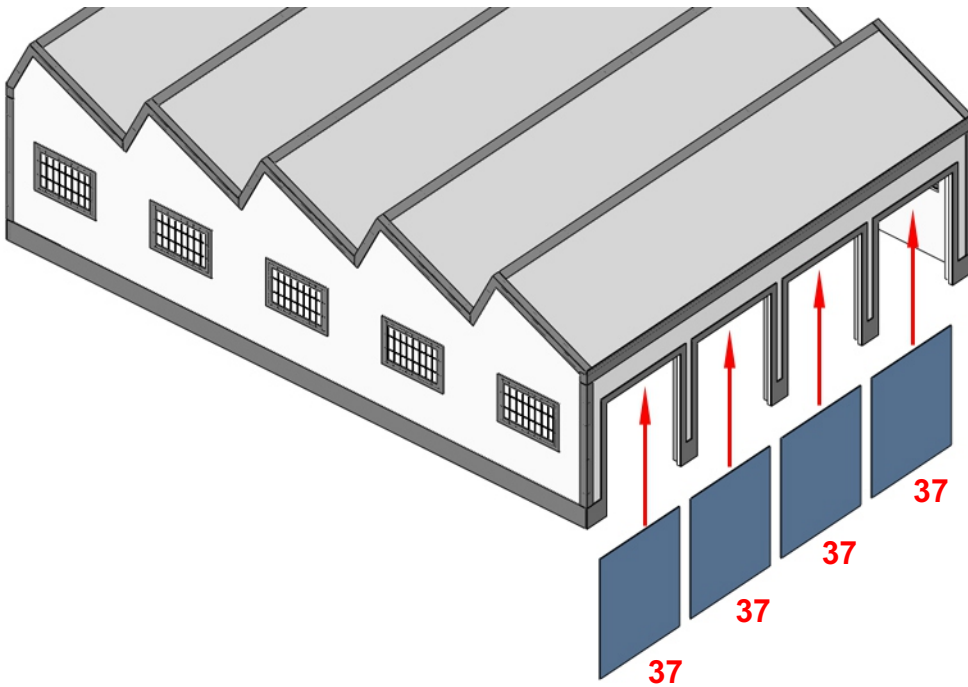
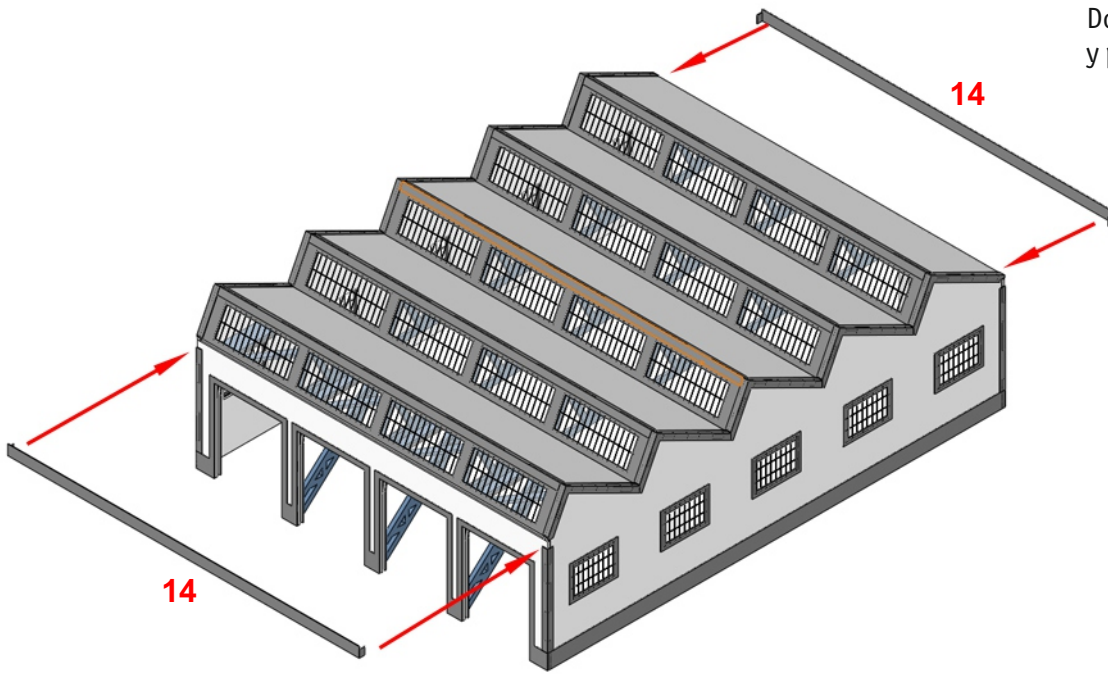

para montar las cuatro persianas delanteras, primero doblar por la parte inferior, luego pegar la pieza 29 y por último pintar del color deseado. La función de la pieza 29 es la de poder abrir o cerrar las persianas con unas pinzas cuando el depósito ya está instalado.

x 4

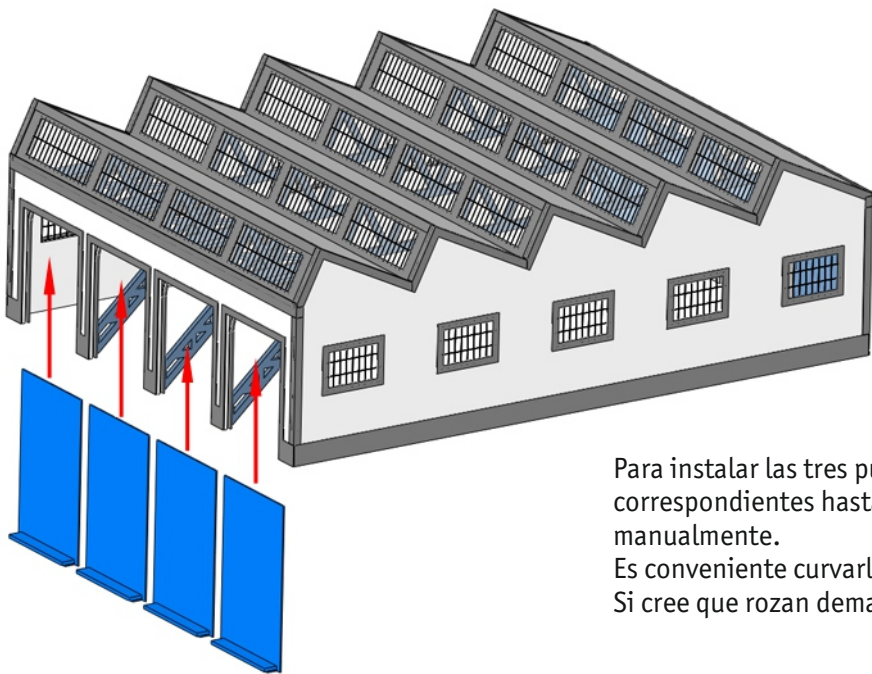

Para instalar las tres puertas delanteras, deslizar por sus guías correspondientes hasta tenerlas en su lugar. No pegar ya que son operativas manualmente.

Es conveniente curvarlas ligeramente para que se deslicen bien. Si cree que rozan demasiado puede recortar un poco a lo largo de un lateral.

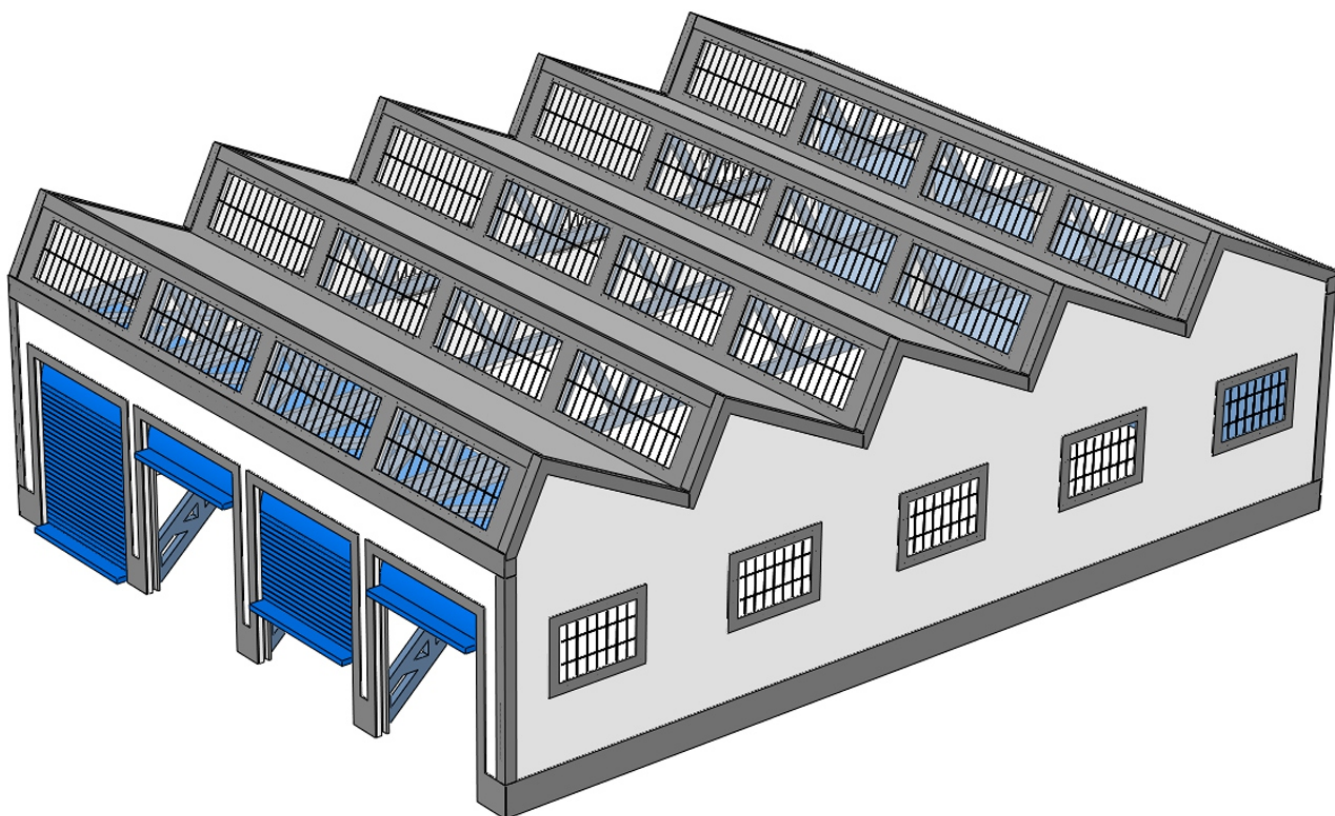

Para respetar el gálibo de las puertas, según normas NEM, es necesario apoyar este edificio sobre la llamada cota G, es decir, el plano superior de la cabeza de las vías.
Para ello puede rellenar el espacio entre raíles, dejando una ranura en la parte interior de los carriles para que circule libremente la pestaña de las ruedas, es lo que se llama vía embebida en losa.
Para efectuar este trabajo a escala puede hacerse o bien mediante hojas de cartón del grueso de la altura de la vía o bien rellenando el espacio con masilla.

En cualquier caso, si se desea dejar la vía al aire, incluso con balasto puede suplementarse sólo el contorno del edificio.

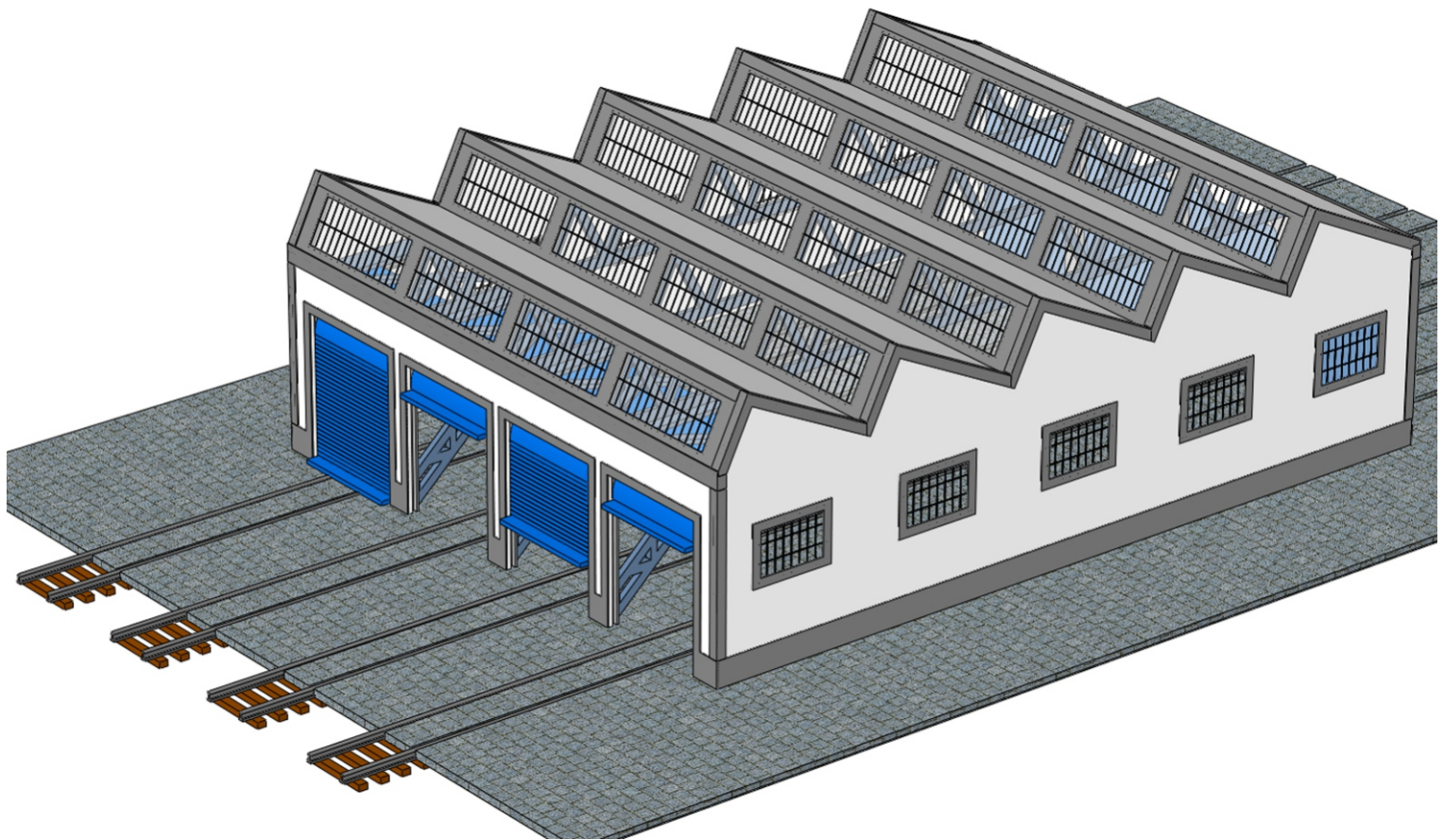

3 - Planos

